



03/08/19 15:07:57 3NMBW650_001



Honda CBR600F/F4i

OMISTAJAN KÄSIKIRJA



© Honda Motor Co., Ltd. 2003

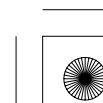
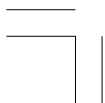



03/08/19 15:08:02 3NMBW650_002



TÄRKEÄÄ TIETOA

- **KULJETTAJA JA MATKUSTAJA**

Tämä moottoripyörä on suunniteltu kuljettajan ja yhden matkustajan kuljetukseen. Älä koskaan ylitä pyörän maksimikantavuutta, mukaan laskien lisävarusteet ja kuorma.

- **MAANTIEKÄYTTÖÖN**

Tämä moottoripyörä on suunniteltu ainoastaan maantiekäyttöön.

- **LUE TÄMÄ OMISTAJAN KÄSIKIRJA HUOLELLISESTI**

Kiinnitä erityistä huomiota turvaohjeisiin joita esiintyy kirjan eri osissa. Nämä viestit ovat kokonaan selitetty ”muutama sana turvallisuudesta” osassa, joka esiintyy ennen sisällysluetteloa.

Tämä kirja on osa moottoripyörää ja sen tulisi seurata sen mukana jälleenmyynnin yhteydessä.

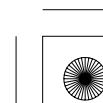
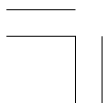



03/08/19 15:08:07 3NMBW650_003



Honda CBR600F/F4i OMISTAJAN KASIKIRJA

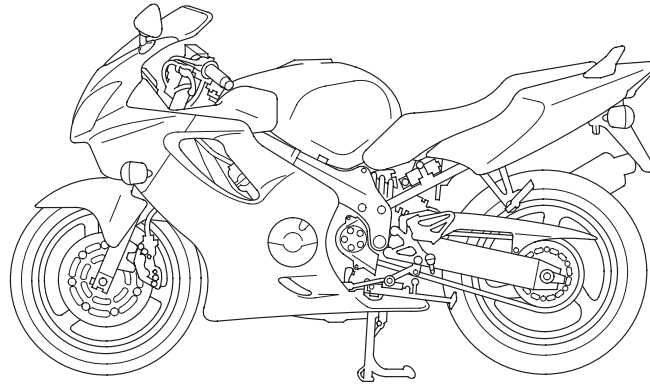

**Tämän julkaisun tiedot perustuvat viimeisimpiin saatavilla oleviin tietoihin painohetkellä.
Honda Motor CO.,Ltd. pidättää kaikki oikeudet muutoksiin niistä erikseen ilmoittamatta.
Osittainenkin julkaiseminen ja jäljentäminen kielletty ilman kirjallista lupaa.**

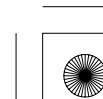



03/08/19 15:08:13 3NMBW650_004



TERVETULOA

Moottoripyörä tarjoaa sinulle mahdollisuuden suureen seikkailuun; se tarjoaa haasteen "käskeä" konetta. Tunnet ilmavirran ohjatessasi ajoneuvoasi, joka noudattaa komentojasi herkemmin kuin mikään muu ajoneuvo. Voit tuntea vapauden ajaessasi ilman metallikehikkoa ympärilläsi. Moottoripyörän tarkistukset ennen ajoa, sekä säännölliset huollot ovat turvallisuutesi takeita. Palkkiosi on vapaus.

Kohdataksesi turvallisesti moottoripyöräilyn tarjoamat haasteet ja voitaksesi nauttia täysin siemauksin sen suomasta seikkailusta, lue tämä omistajan käsikirja huolellisesti ENNEN KUIN LÄHDET AJAMAAN MOOTTORIPYÖRÄLLÄSI.

Kun luet tätä kirjaa, löydät **HUOMAA** symbolin. Tämä sisältää tietoa jolla voit välttää moottoripyöräsi vaurion.

Huoltotoimenpiteet vaativat useimmiten erikoistyökaluja ja riittävää ammattitaitoa, jotta niistä suoriudutaan Hondan asettamien laatuvaatimusten mukaisesti. Suosittelemme huoltojen suorittamista valtuutetulla Honda huoltokorjaamolla. Näin varmistat asianmukaisen huollon ja korjauksen.

Miellyttävää moottoripyöräilyä ja kiitos Honda valinnastasi !

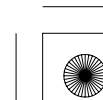
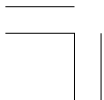



- Seuraavat koodit näyttävät kunkin maan mallin.
- Tässä kuvattu malli on ED tyyppi.

CBR600F

ED	(Eurooppa)		E	UK	Irlanti
	Itävalta	Norja	G	Saksa	Sveitsi
	Tanska	Portugali	F	Ranska	
	Suomi	Espanja			
	Kreikka	Ruotsi			
	Italia				

CBR600F4i

U	Australia	Uusi seelanti
---	-----------	---------------

- Ohjeet saattavat poiketa alueittain.

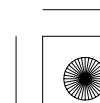
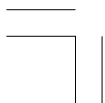



MUUTAMA SANA TURVALLISUUDESTA

Sinun ja muiden turvallisuus on erittäin tärkeää. Tunne vastuusi, moottoripyörän käyttö on erittäin vastuullista.

Tämä kirja sisältää paljon turvallisuuteen vaikuttavia vihjeitä ja merkkejä jotka auttavat sinua välttämään mahdollisen haaverin tai vaaratilanteen.

Nämä ohjeet eivät voi kuitenkaan varoittaa kaikista mahdollisista vaaroista moottoripyörän käytössä. Käytä omaa arviointikykyäsi.

Turvainformatiot ovat lajiteltu lokeroihin sisältäen:

- **Turvamerkit** — moottoripyörässä.
- **Turvaviestit** — edeltää turvavaroitus symbolin  ja yhden kolmesta viestisanoista: **VAARA, VAROITUS, tai HUOMIO.**

Nämä viestit tarkoittavat:

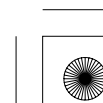
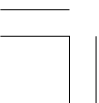



VAARA

Ohjeiden laiminlyönnin seurauksena on **VAKAVA LOUKKAANTUMINEN** tai **KUOLEMA**.

VAROITUS

Ohjeiden laiminlyönnin seurauksena **VOI** olla **VAKAVA LOUKKAANTUMINEN** tai **KUOLEMA**.

HUOMIO

Ohjeiden laiminlyönnin seurauksena voi olla **LOUKKAANTUMINEN**.

- **Turvamerkinnot** — sisältää tärkeitä turvamuistutuksia tai varotoimenpiteitä.
- **Turvaotsikointi** — liittyy moottoripyörän turvallisuuteen.
- **Toimintaohjeet** — kuinka käytät moottoripyörää oikein ja turvallisesti.

Tämä kirja sisältää paljon turvallisuuteen liittyvää tietoa — lue se huolellisesti.

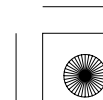



KÄYTTÖ

Sivu

- 1 MOOTTORIPYÖRÄN TURVALLISUUS
 - 1 Tärkeää turvallisuusasiaa
 - 2 Ajovarusteet
 - 4 Kuormauksen rajat ja ohjeet
- 8 HALLINTALAITTEIDEN SIJAINTI
- 11 Mittaristo ja merkkivalot

Sivu

- 51 HALLINTALAITTEIDEN TOIMINTA
 - 51 Virtalukko
 - 52 Avaimet
 - 54 Käynnistyksen esto (HISS)
 - 56 Oikean kädensijan toiminnot
 - 58 Vasemman kädensijan toiminnot

28 PÄÄTOIMINNOT

(Tietoa jota tarvitset käyttääksesi tätä moottoripyörää)

- 28 Jousitus
- 34 Jarrut
- 37 Kytkin
- 39 Jäähdytysneste
- 41 Polttoaine
- 44 Moottoriöljy
- 45 Tubeless renkaat

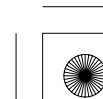
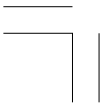



Sivu

- 59 TOIMINNON KUVAUS
(Ei välttämätön käytössä)
- 59 Ohjauslukko
- 60 Satula
- 61 Kypärän pidin
- 62 Asiakirjatasku
- 63 Säilytyslokeron U-lukolle
- 64 Etukate
- 65 Sisäkate
- 66 Sisäpaneli
- 67 Ajovalon korkeuden säätö

Sivu

- 68 KÄYTTÖ
- 68 Tarkistuksen ennen ajoa
- 70 Moottorin käynnistys
- 73 Sisäänajo
- 74 Ajaminen
- 76 Jarruttaminen
- 77 Pysäköinti
- 78 Varastamisen ehkäisy

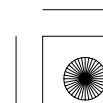
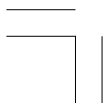



HUOLTO

Sivu

79	HUOLTO
79	Huollon merkitys
80	Huollon turvallisuus
81	Varotoimenpiteet
82	Huoltotaulukko
85	Työkalusarja
86	Sarjanumerot
87	Väritarra
88	Moottoriöljy
92	Sytytystulpat
97	Kaasukahvan toiminta
98	Tyhjäkäynti
99	Jäähdytysneste
100	Toisioketju
106	Toisioketjun laahain
107	Etä ja takajousituksen tarkastus
108	Sivuseisontatuki
109	Pyörän irrotus
116	Jarrupalojen kunto
118	Akku
120	Sulakkeen vaihto

Sivu

123	Jarruvalokytkimen säätö
124	Polttimon vaihto
129	PUHDISTUS
133	SÄILYTYS NEUVOJA
133	Varastointi
135	Varastoinnin poisto
136	TEKNISET TIEDOT
140	KATALYSAATTORI

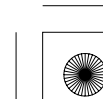



MOOTTORIPYÖRÄN TURVALLISUUS

TÄRKEÄÄ TURVALLISUUSASIAA

Moottoripyöräsi palvelee sinua monia vuosia ja antaa ajonautintoja — mikäli tunnet vastuusi turvallisuudesta ja ymmärrät haasteet joita tiellä kohtaat.

On monta asiaa joilla voit suojata itseäsi ajossa. Tämä kirja sisältää paljon neuvoja varusteista. Seuraavassa muutama tärkeä asia.

Käytä aina kypärää

Varmaa on että: Kunnollinen kypärä on ainoa ”turvallinen” pään suoja. Joten käytä aina kypärää ja varmista että matkustaja tekee samoin. Käytä myös ajolaseja, saappaita, käsineitä ja suojaavaa ajopukua (sivu 2).

Tee itsesi helposti havaittavaksi

Jotkut kuljettajat eivät välttämättä pysty havaitsemaan moottoripyöräilijää. Tästä syystä tee itsesi helposti havaittavaksi välttääksesi ilman omaa syytä joutumasta onnettomuuteen. Käytä värikkäitä ja heijastimin varustettuja ajovarusteita. Älä aja toisen tiellä liikkujan ”sokeassa pisteessä”. Käytä suuntavilkkaa hyvissä ajoin ennen kääntymistä tai ajokaistan vaihtamista, käytä tarvittaessa äänimerkkiä.

Aja kykyjesi mukaan

Monet onnettomuudet johtuvat puutteellisesta ajotaidosta. Älä koskaan aja yli ajotaitojesi tai kovempaa mitä olosuhteet sallivat. Muista että alkoholi, huumeet, väsymys ja välinpitämättömyys alentavat arviointikykyä ja siten turvallista ajoa.

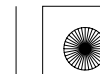



Pidä pyöräsi hyvässä kunnossa

Turvallisen ajon kannalta on tärkeää tarkistaa moottoripyörän kunto ja tarkistukset ennen ajoa listalta ennen kuin lähdet ajamaan. Älä koskaan ylitä moottoripyöräsi maksimikantavuutta, ja käytä ainoastaan lisävarusteita jotka ovat suunniteltu tähän moottoripyörään. Katso sivulta 4 lisäohjeet.

Älä aja humalassa

Alkoholi ja ajaminen eivät kuulu yhteen. Jo yksi annos alkoholia vaikuttaa alentamalla kykyä reagoida muuttuviin olosuhteisiin ja reaktioaikasi heikentymiseen. Joten älä aja alkoholin vaikutuksen alaisena, äläkä myöskään anna ystäväsi tehdä niin.

AJOVARUSTEET

Turvallisuutesi kannalta painotamme että: Käytä aina kypärää, suojalaseja, ajosaappaita, käsineitä, pitkiä alusasuja ja ajoasua. Puutteellisten suojavarusteiden käyttö alentaa tuntuvasti turvallista ajoa.

VAROITUS

Kypärän käyttämättä jättäminen lisää suuresti vakavan vamman tai kuoleman mahdollisuutta kolarissa.

Varmista, että sinä ja matkustaja käytätte aina kypärää, suojalaseja ja muita suojavarusteita ajossa.

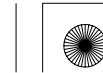



Kypärä ja suojalasit

Kypärä on yksittäisistä suojarusteista tärkein, koska useimmiten vakavimmat vammat johtuvat päähän kohdistuvasta iskusta. Käytä laadukasta ja päässä mukavalta tuntuvaa kypärää, ja muista että kirkas väritys kypärässä huomataan liikenteessä helpommin.

Avokypärä antaa hyvän suojan, mutta parhaan suojan saat käyttämällä umpikypärää. Suojataksesi silmäsi, käytä aina suojavisiiriä tai ajolaseja.

Suoja vaatetus

Kypärän ja suojalasien käytön lisäksi suosittelemme käytettäväksi:

- Tukevat luistamattomat suoja saappaat jalkojen ja nilkkojen suojaksi.
- Nahkakäsineet pitämään kädet lämpiminä ja estämään hankaumien, rakkuloiden ja ruhjeiden syntyä.
- Motoristin ajopukua tai takkia antamaan ajomukavuutta ja suojaa. Värikäs ja heijastimin varustettu ajoasu huomataan liikenteessä helpommin. Älä käytä löysiä ajovarusteita jotka voivat tarttua pyörän osiin.

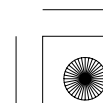
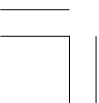



KUORMAUKSEN RAJAT JA OHJEET

Moottoripyöräsi on suunniteltu kuljettamaan itsesi lisäksi yhtä matkustajaa. Matkustajan ollessa kyydissä saattaa pyörän hallittavuus ja jarrujen toiminta tuntua erilaiselta. Huomioi jarruja ja renkaita koskevat ohjeet ajaessasi suurella kuormalla.

Liian raskas tai epätasapainossa oleva kuorma vaikeuttaa suuresti moottoripyörän käsiteltävyyttä, jarrutusta ja hallittavuutta. Ei alkuperäiset lisävarusteet, vääränlaiset muutostyöt ja puutteellinen huolto voi myös alentaa ajoturvallisuutta.

Tulevat sivut antavat lisätietoa kuormauksesta, lisävarusteista ja muutostöistä.

Kuormaus

Kuinka paljon kuormaa laitat moottoripyörääsi ja kuinka sen kuormaat. On tärkeää että teet sen turvallisesti. Aina kun ajat matkustajan tai kuorman kanssa sinun pitää olla selvillä seuraavista asioista.

VAROITUS

Ylikuormaus tai kuorman heikko kiinnitys voi johtaa onnettomuuteen ja henkilön loukkaantumiseen tai kuolemaan.

Noudata tässä kirjassa annettuja ohjeita ja kuormausrajoja.

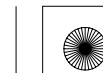



Kuormausrajat

Moottoripyöräsi kuormausrajat ovat:

Maksimikantavuus:

189 kg

Sisältää ajajan, matkustajan, kuorman ja kaikki lisävarusteet

Kuorman maksimipaino:

27 kg

Asennettujen lisävarusteiden paino vähentää kuorman painon maksimipainoa.

Kuormausohjeet

Moottoripyöräsi on ensisijaisesti suunniteltu kuljettamaan itsesi lisäksi matkustajaa. Voit halutessasi kiinnittää satulaan pientä tavaraa kun matkustaja ei ole kyydissä. Kiinnitä tavara huolellisesti.

Mikäli haluat kuljettaa suurempaa kuormaa, ota yhteys Honda myyjäsi joka opastaa sinua ja lue huolellisesti ohjeet lisälaitteista, sivu 6.

Väärin kiinnitetty kuorma vaikeuttaa suuresti moottoripyörän käsiteltävyyttä ja hallittavuutta. Vaikka kuorma on kiinnitetty asianmukaisesti, aja hillitysti äläkä ylitä nopeutta 130 km/h kun kuljetat kuormaa.

Noudata näitä ohjeita aina kun kuljetat matkustajaa tai kuormaa:

- Tarkasta renkaiden kunto ja ilmanpaine.
- Mikäli kuorma on normaalista poikkeava, voit joutua säättämään etujousitusta (sivu 28) ja takajousitusta (sivu 31).
- Estääksesi kuorman irtoamisesta johtuvan vaaratilanteen, varmista kuorman kunnollinen kiinnitys ennen ajoa.
- Sijoita kuorma siten, että paino on matalalla ja mahdollisimman keskellä.
- Jaa paino tasaisesti pyörän molemmille puolille.

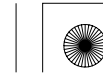



Lisävarusteet ja Muutostyöt

Muutostyöt ja EI alkuperäisten lisälaitteiden käyttö saattavat vaikuttaa moottoripyörän toimivuuteen. Ennen kuin harkitset muutostöiden suorittamista tai lisälaitteiden asentamista, huomioi seuraavat ohjeet.

VAROITUS

Vääränlaiset lisävarusteet tai muutostyöt voi johtaa onnettomuuteen ja henkilön loukkaantumiseen tai kuolemaan.

Noudata tässä kirjassa annettuja ohjeita lisävarusteista ja muutostöistä.

Lisävarusteet

Suosittelemme ainoastaan Hondan alkuperäisiä lisävarusteita jotka on suunniteltu tätä moottoripyörää varten ja testattu sillä. Koska tehdas ei voi testata EI alkuperäisiä lisävarusteita, olet henkilökohtaisesti vastuussa niiden valinnasta, asentamisesta ja käyttämisestä. Pyydä kauppialtasi apua valinnoissa ja seuraa seuraavia ohjeita:

- Asennettava lisävaruste ei saa peittää näkyvistä mitään valoja, ei pienentää maavaraa eikä kallistusvaraa, ei rajoittaa jousituksen liikettä, eikä mitenkään estää moottoripyörän hallitsemista.
- Älä asenna sähköisiä varustuksia niin, että sähköntarve ylittää moottoripyörän sähköjärjestelmän (sivu 139). Palanut sulake voi sammuttaa ajovalot tai moottorin.

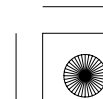



- Tätä moottoripyörää ei ole suunniteltu kuljettamaan sivuvaunua tai vetämään perävaunua. Pyörän käsiteltävyys ja ajo-ominaisuudet kärsivät näiden asentamisesta.

Muutostyöt

Suosittelimme ettet poista mitään alkuperäistä varustusta tai muuta mitenkään mikä vaikuttaisi moottoripyöräsi rakenteeseen tai toimintaan. Muutokset saattavat ratkaisevasti vaikuttaa pyörän käsiteltävyyteen, tasapainoon ja jarruihin ja siten vaikuttaa ajoturvallisuuteen.

Muutokset valoihin, pakoputkistoon, moottorin säätöihin tai muut muutokset voivat tehdä moottoripyörästäsi laittoman.

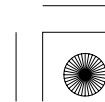



HALLINTALAITTEIDEN SIJAINTI

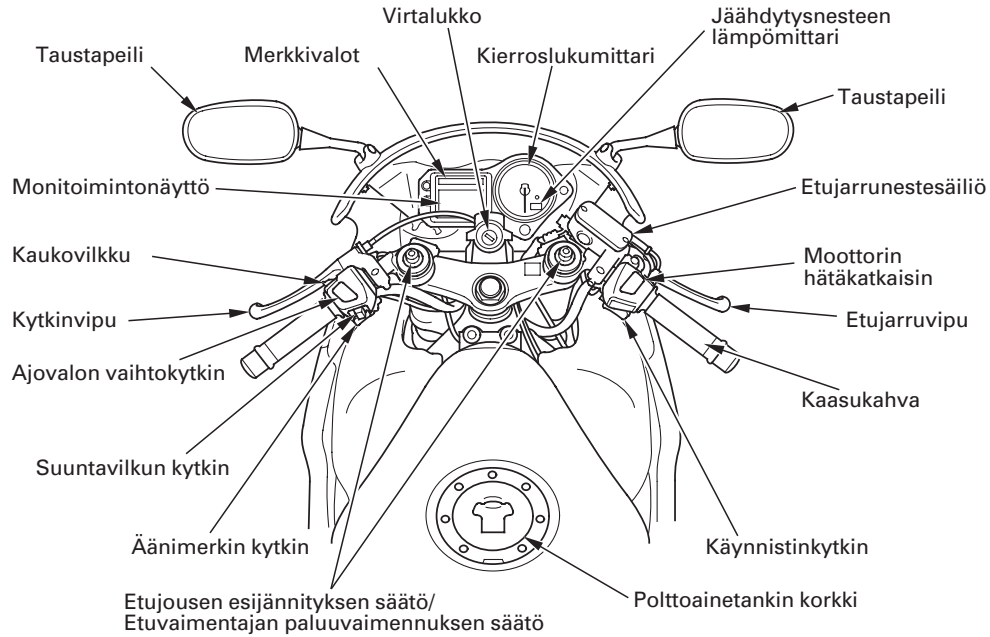

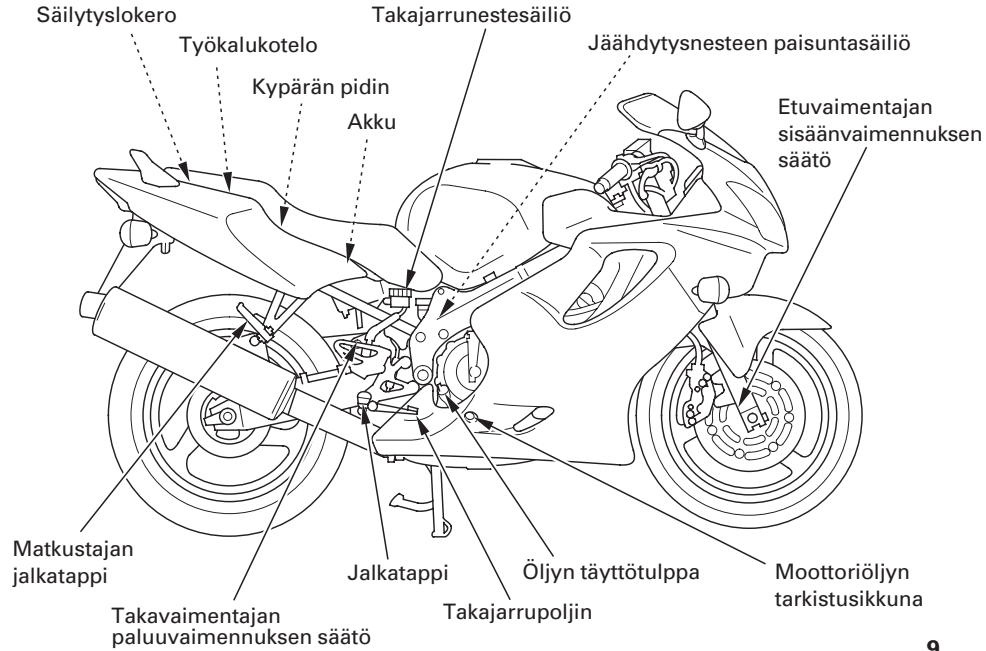

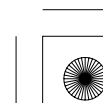
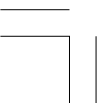
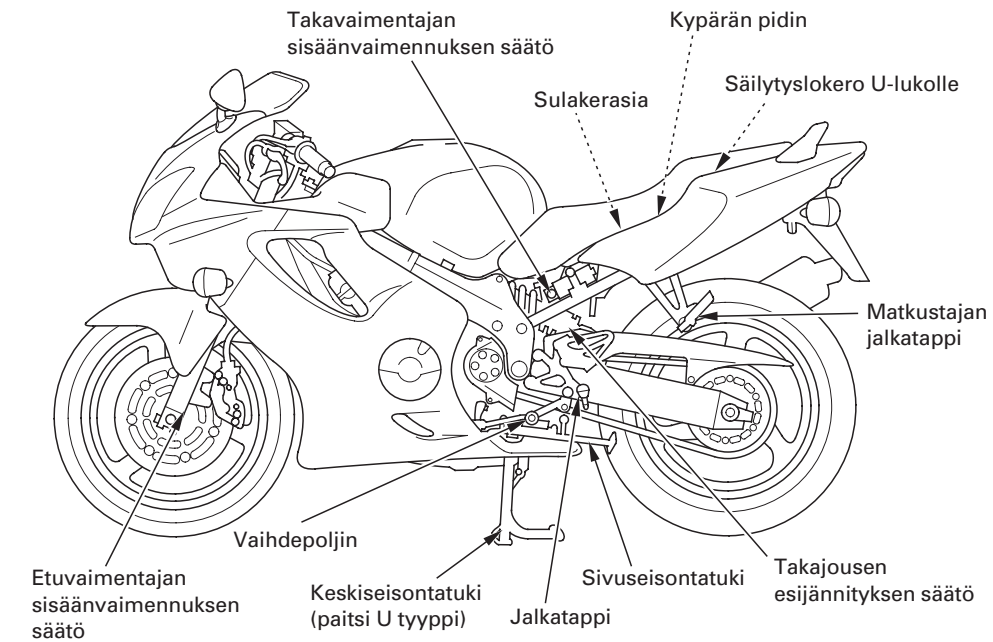

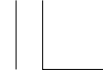

MITTARISTO JA MERKKIVALOT

Mittarit ja merkkivalot sijaitsevat mittaripaneelissa. Niiden toiminnot on kuvattu seuraavilla sivuilla.

- (1) Kierroslukumittari
- (2) Kierroslukumittarin punainen alue
- (3) Kierroslukumittarin punaisen alueen merkkivalo
- (4) Käynnistykseneston (HISS) merkkivalo
- (5) Jäähdytysnesteen lämpömittari
- (6) Monitoimintonäyttö
- (7) Reset painike
- (8) Select painike
- (9) Vasemman vilkun merkkivalo
- (10) Virhetoiminnon merkkivalo
- (11) Vapaavaihteen merkkivalo
- (12) PGM-FI merkkivalo
- (13) Kaukovalon merkkivalo
- (14) Oikean vilkun merkkivalo

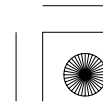
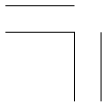
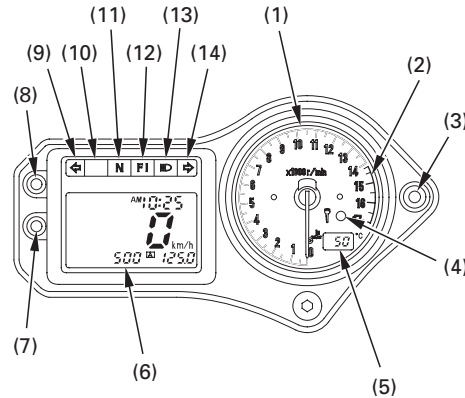



(No.) Kuvaus	Toiminto
(1) Kierroslukumittari	Osoittaa moottorin kierrosluvun per minuutti. Kierroslukumittarin neula käy kerran maksiminäytössä kun virtalukko käännetään ON asentoon.
(2) Kierroslukumittarin punainen alue	Älä koskaan anna kierroslukumittarin osoittimen mennä punaiselle alueelle, edes sisäänajon jälkeen. HUOMAA Punainen alue osoittaa moottorin enimmäiskierroksia ja ajo liian suurilla kierroksilla voi vaurioittaa moottoria.
(3) Kierroslukumittarin punaisen alueen merkivalo (keltainen)	Viilkkuu kun kierroslukumittarin neula saavuttaa punaisen alueen. Palaa muutaman sekunnin ja sammuu kun virtalukko käännetään ON asentoon.

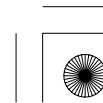



(No.) Kuvaus	Toiminto
(4) Käynnistykseneston (HISS) merkkivalo (vihreä)	Tämä merkkivalo palaa muutaman sekunnin kun virtalukko kytketään ON-asentoon ja hätäkatkaisimen ollessa asennossa ○ (RUN). Sammuu käytettäessä oikeaa avainta, jää palamaan kun käytetään väärää avainta, moottori ei käynnisty (sivu 54).
(5) J ä ä h d y t y s n e s t e e n lämpömittari	Näyttää jäähdytysnesteen lämpötilan (sivu 27). Tämän mittarin alkunäyttö (sivu 18).

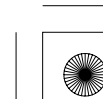

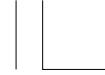

(No.) Kuvaus	Toiminto
(6) Monitoimintonäyttö	Näyttö sisältää seuraavat toiminnot; Näyttö näyttää alkunäytön (sivu 18).
Alhaisen öljynpaineen/ Jäähdytysnesteen lämpötilan merkkivalo	Alhaisen öljynpaineen merkkivalo ja/tai jäähdytysnesteen merkkivalo vilkkuu ilmoittaakseen mikäli moottorin öljynpaineessa ja/tai jäähdytysnesteen lämpötilassa ilmenee virhetoimintoa kun virhetoiminnon merkkivalo palaa. Katso sivu 20 , 21.
Polttoaineen merkkivalo	Palaa kun polttoaine on vähissä. Ajokin ollessa pystyasennossa on polttoainetta jäljellä noin; 3,5 l Katso sivu 22 .
Nopeusmittari	Näyttää ajonopeuden (sivu 23).
Matkamittari	Näyttää kokonaiskilometrimäärän (sivu 23).
Osamatkamittari	Näyttää määrän per mittari (sivu 23).
Digitaalikello	Näyttää tunnit ja minuutit (sivu 25).

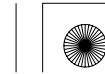



(No.) Kuvaus	Toiminto
(7) Reset painike	Tätä painiketta käytetään kun nollataan osamatkamittari tai säädetään kelloa.
(8) Select painike	Paitsi E tyyppi: Tätä painiketta käytetään kun valitaan osamatkamittari tai säädetään kelloa. E tyyppi: Tätä painiketta käytetään kun valitaan osamatkamittari tai säädetään kelloa tai vaihdetaan nopeus- ja matkanäyttöä nopeus-/matka-/osamatkamittariin.
(9) Vasemman vilkun merkkivalo (vihreä)	Vilkkuu käytettäessä vasenta suuntamerkkiä. Palaa myös muutaman sekunnin ajan kun virtalukko kytketään ON asentoon.

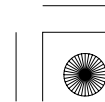



(No.) Kuvaus	Toiminto
(10) Virhetoiminnon merkkivalo (punainen)	Palaa kun jäähdytysnesteen lämpötila ylittää suosituksen, ja/tai moottoriöljyn paine on alle suositusrajan. Palaa myös kun virtalukko on kytketty ON asentoon ja moottori ei käy. Sammuu kun moottori käynnistään, voi myös vilkkua kun moottori käy tyhjäkäyntiä ja moottori on lämmin. Katso sivu 20 , 21.
(11) Vapaavaihteen merkkivalo (vihreä)	Palaa vaihteen ollessa vapaalla. Palaa myös muutaman sekunnin ajan kun virtalukko kytketään ON asentoon.
(12) PGM-FI merkkivalo (punainen)	Vilkkuu kun PGM-FI (Programmed Fuel Injection) järjestelmässä on ilmennyt vikaa. Palaa myös muutaman sekunnin ajan kun virtalukko kytketään ON asentoon ja hätäkatkaisimen ollessa asennossa ○ (RUN). Mikäli valo syttyy muissa tapauksissa, vähennä nopeutta ja toimita moottoripyörä mahdollisimman nopeasti Honda huolkorjaamolle.

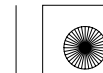

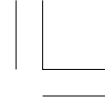

(No.) Kuvaus	Toiminto
(13) Kaukovalon merkkivalo (sininen)	Palaa kun ajovalot on kytketty kaukovaloille. Palaa myös muutaman sekunnin ajan kun virtalukko kytketään ON asentoon.
(14) Oikean vilkun merkkivalo (vihreä)	Vilkkuu käytettäessä oikeaa suuntamerkkiä. Palaa myös muutaman sekunnin ajan kun virtalukko kytketään ON asentoon.

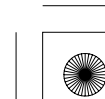

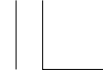

Alkunäyttö

Kun virtalukko kytketään ON asentoon, monitoimintonäytön (1) ja jäähdytysnesteen lämpömittarin (2) kaikki segmentit ilmestyvät hetkeksi näkyviin. Tämän jälkeen nopeusmittari (3) näyttää 290 km/h ja 0 km/h (E tyyppi 180 mph ja 0 mph) tällä toiminnolla voit varmistua nestekidenäytön toimintakunnosta.

Yksikkö "mph" (4) on ainoastaan E tyyppissä.

Kello (5), osamatkamittari (6) ja polttoaineen merkkivalo (7) nollaantuvat kun akku on ollut irtikytkettynä.

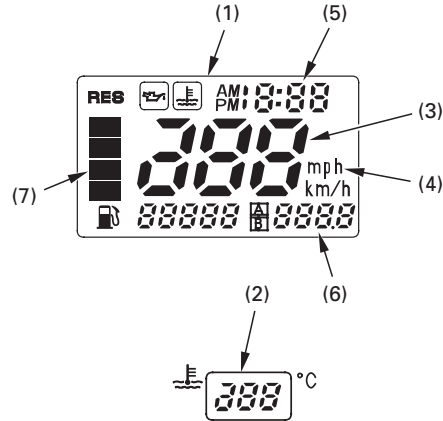

- (1) Monitoimintonäyttö
- (2) Jäähdytysnesteen lämpömittari
- (3) Nopeusmittari
- (4) "mph"
- (5) Digitaalikello
- (6) Osamatkamittari
- (7) Polttoaineen merkkivalo

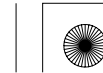

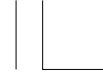

Monitoimintonäyttö

Monitoimintonäyttö (1) sisältää seuraavat toiminnot:

- Alhaisen öljynpaineen merkkivalo
- Jäähdytysnesteen merkkivalo
- Nopeusmittari
- Matkamittari
- Osamatkamittari
- Fuel indicator
- Digitaalikello

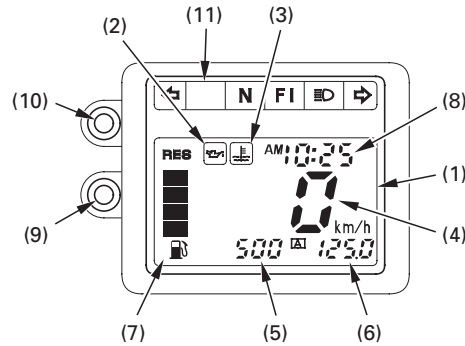

- (1) Monitoimintonäyttö
- (2) Alhaisen öljynpaineen merkkivalo
- (3) Jäähdytysnesteen merkkivalo
- (4) Nopeusmittari
- (5) Matkamittari
- (6) Osamatkamittari
- (7) Polttoaineen merkkivalo
- (8) Digitaalikello
- (9) Reset painike
- (10) Select painike
- (11) Virhetoiminnon merkkivalo

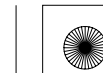



Alhaisen öljynpaineen ja virhetoiminnon merkkivalo

Alhaisen öljynpaineen merkkivalo (1) vilkkuu ja virhetoiminnon merkkivalo (2) syttyy jos moottoriöljyn paine on alle suositusrajan.

Alhaisen öljynpaineen merkkivalo vilkkuu ja punainen virhetoiminnon merkkivalo palaa myös kun virtalukko on kytketty ON asentoon ja moottori ei käy. Molempien valojen tulee sammua kun moottori käynnistetään, valot voivat vilkkua kun moottori on lämmin ja moottori käy tyhjäkäyntiä.

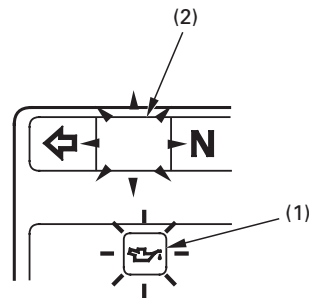

HUOMAA

Moottorin käyttö liian pienellä öljypaineella aiheuttaa vakavan moottorivaurion.

- (1) Alhaisen öljynpaineen merkkivalo
- (2) Virhetoiminnon merkkivalo

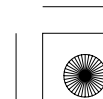



Jäähdytysnesteen lämpötilan ja virhetoiminnon merkkivalot

Jäähdytysnesteen lämpötilan merkkivalo (1) vilkkuu ja punainen virhetoiminnon merkkivalo (2) syttyy kun jäähdytysnesteen lämpötila ylittää suosituksen.

HUOMAA

Liian korkean moottorin lämpötilan seurauksena voi olla vakava moottorivaurio.

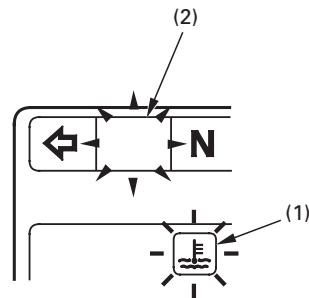

(1) Jäähdytysnesteen merkkivalo
(2) Virhetoiminnon merkkivalo

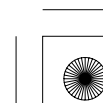
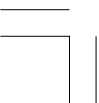



Polttoaineen merkkivalo

Syttyy kun polttoaine tankissa on vähissä. Tämän jälkeen, polttoaineen segmentit vilkkuu järjestyksessä sitä mukaan kun matkaa kertyy. Kun polttoaineen merkkivalo syttyy, täytä tankki mahdollisimman nopeasti. Kun polttoaineen merkkivalo syttyy, on polttoainetta jäljellä tankissa kun ajokki on pystyasennossa noin:

3,5 l

Tankkauksen jälkeen, polttoaineen merkkivalo sammuu ainoastaan kun seuraavat ehdot on täytetty:

- Aikaa on kulunut yli 90 sekuntia kun virtalukko on kytketty ON asentoon.
- Moottori käy.
- Sivuseisontatuki on ylhäällä
- Polttoainetta on tankissa yli 3.5 l.

Polttoaineen merkkivalo nollaantuu jos akku on ollut irtikytkettynä.

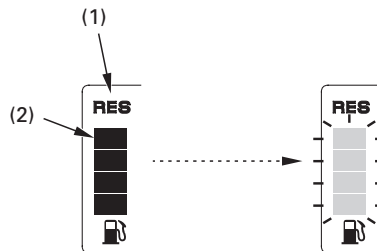

(1) Polttoaineen merkkivalo
(2) Polttoaine segmentit

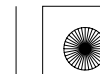



Nopeusmittari / Matkamittari / Osamatkamittari Nopeus-ja matkanäytön vaihto

Nopeusmittari

Osoittaa ajettavan nopeuden.

Matkamittari

Osoittaa kokonaiskilometrimäärän.

Osamatkamittari

Osoittaa ajetun matkan pituuden.

Osamatkamittarissa on kaksi toimintoa, mittari A (4) ja mittari B (5). Vaihtaaksesi näyttöön mittarin A tai B, paina select painiketta (6).

Osamatkamittarin nollaus, paina ja pidä pohjassa reset painiketta (7) kun näyttöön on valittu joko mittari A tai mittari B toiminto.

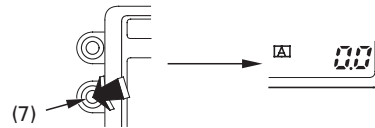
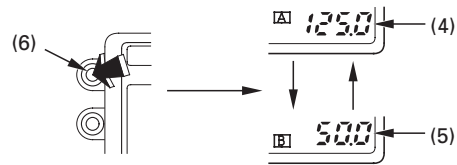

- (1) Nopeusmittari
- (2) Matkamittari
- (3) Osamatkamittari
- (4) Osamatkamittari A
- (5) Osamatkamittari B
- (6) Select painike
- (7) Reset painike

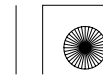

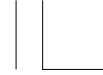

**Nopeus- ja matkanäytön vaihto
(vain E tyyppi)**

Nopeusmittari näyttää molemmat "km/h" ja "mph".

Matka-/osamatkamittari näyttää molemmat "km" ja "mile".

Paina ja pidä pohjassa select painiketta (6) valitaksesi joko "km/h"/"km" tai "mph"/"mile".

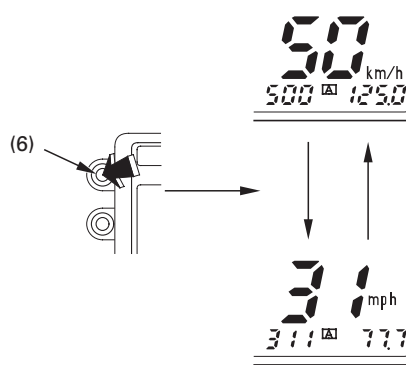

(6) Select painike

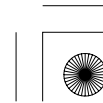
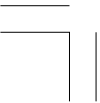



Digitaalinen kello

Osoittaa tunnit ja minuutit. Kellon ajan säätö:

1. Käännä virtalukko asentoon ON.
2. Pidä select painiketta (2) ja reset painiketta (3) pohjaan painettuna yli 2 sekunnin ajan. Kello asettuu säätötilaan ja tuntinäyttö alkaa vilkkua.

3. Aseta tunnit, paina reset painiketta kunnes toivottu tunti ja AM/PM on näytössä.

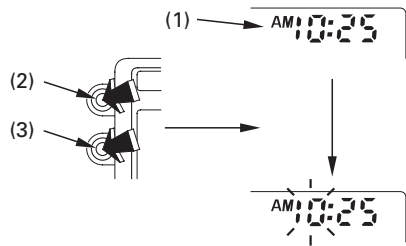

- (1) Digitaalikello
- (2) Select painike
- (3) Reset painike

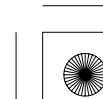
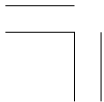
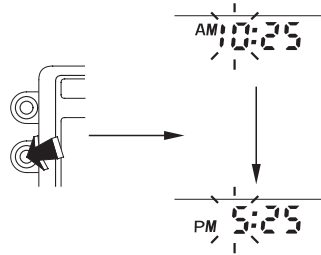



4. Paina select painiketta. Minuuttinäyttö alkaa vilkkumaan.

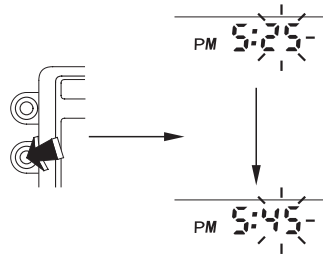
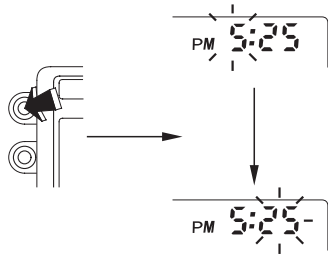

5. Aseta minuutit, paina reset painiketta kunnes toivotut minuutit on näytössä. Minuuttinäyttö palaa kohtaan "00" kun "60" minuuttia on täyttynyt, tämä ei vaikuta tuntinäyttöön.

6. Säädön lopetus, paina select painiketta tai käännä virtalukko OFF asentoon. Näyttö lopettaa automaattisesti vilkkumisen ja säätö peruuntuu jos painikkeita ei paineta n. 30 sekuntiin.

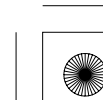



Jäähdytysnesteen lämpömittari

Jäähdytysnesteen lämpömittari (1) osoittaa jäähdytysnesteen lämpötilan digitaalisesti.

Lämpötilan näyttö

Alle 34°C	“ – – ” osoittaa.
Välillä 35°C ja 132°C	Jäähdytysnesteen todellinen lämpötila.
Yli 132°C	Näyttö asettuu lukemaan “132°C”.

Ylikuumentumisen osoitin

Kun jäähdytysnesteen lämpötila saavuttaa lukeman 122°C, näyttö alkaa vilkkua. Samaan aikaan, punainen virhetoiminnon merkkivalo (2) syttyy ja jäähdytysnesteen merkkivalo (3) vilkkuu.

Jos näin käy, sammuta moottori ja tarkista jäähdytysnesteen taso paisuntasäiliöstä. Katso sivut 39 – 40 äläkä aja ennen kuin vika on korjattu.

HUOMAA

Liian korkean moottorin lämpötilan seurauksena voi olla vakava moottorivaurio.

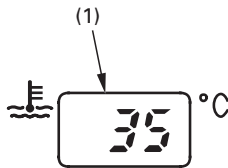

(1) Jäähdytysnesteen lämpömittari

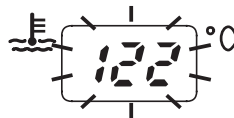

(2) Virhetoiminnon merkkivalo
(3) Jäähdytysnesteen merkkivalo

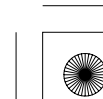
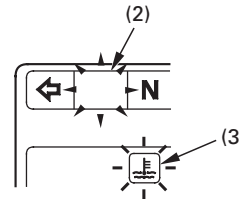



PÄÄTOIMINNOT

(Tietoa jota tarvitset käyttääksesi tätä moottoripyörää)

JOUSITUS

Etujousitus

Jousen esijännitys:

Säädä jousien esijännitystä kääntämällä säätimiä (1) 10 × 14 mm avaimella joka löytyy työkalusarjasta.

Varmista että säätimien asetukset ovat samat molemmin puolin.

Vähentäminen (SOFT) :

Käännä säädintä vastapäivään kohti SOFT asetusta ajaessasi kevyellä kuormalla ja hyvissä tieolosuhteissa.

Lisääminen (HARD) :

Käännä säädintä myötäpäivään kohti HARD asetusta ajaessasi raskaammalla kuormalla ja huonommissa tieolosuhteissa.

Vakioasetus:

Alkuperäissäädön asettaminen, käännä säätimiä kunnes neljäs ura ylhäältä on tasan teleskoopin yläreunan kanssa.

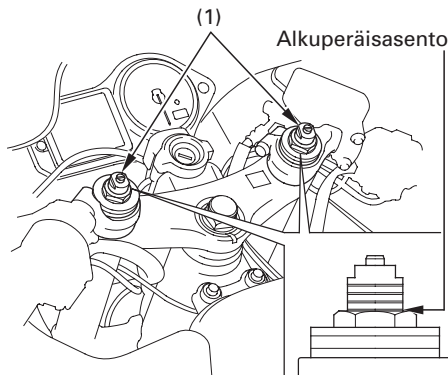

(1) Esijännityksen säätö

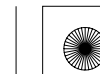



Paluuvaimennus:

Vähentäminen (SOFT) :

Käännä säädintä vastapäivään kohti SOFT asetusta ajaessasi kevyellä kuormalla ja hyvissä tieolosuhteissa.

Lisääminen (HARD) :

Käännä säädintä myötäpäivään kohti HARD asetusta ajaessasi raskaammalla kuormalla ja huonommissa tieolosuhteissa.

Säätääksesi säätimen alkuperäisasentoon, toimi seuraavasti:

1. Käännä säädintä (1) myötäpäivään kunnes se ei enää käänny (kevyesti). Tässä asennossa säätö on kovimmillaan.
2. Alkuperäissäätö saadaan kun säädintä käännetään vastapäivään n. 1 3/4 kierrosta niin että pistemerkki (2) kohtaa vastamerkin (3).
3. Varmista että säätimien asetukset ovat samat molemmin puolin.

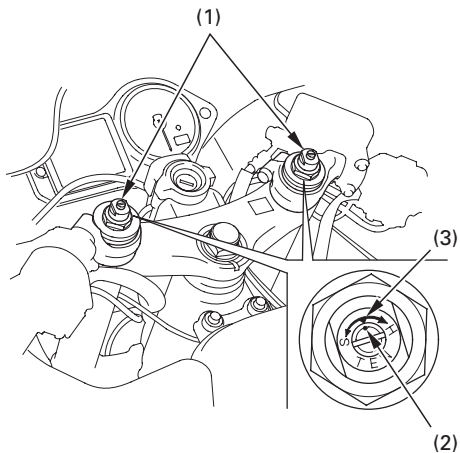

- (1) Vaimennuksen säädin
(2) Pistemerkki
(3) Vastapistemerkki





Sisäänvaimennus:

Vähentäminen (SOFT) :

Käännä säädintä vastapäivään kohti SOFT asetusta ajaessasi kevyellä kuormalla ja hyvissä tieolosuhteissa.

Lisääminen (HARD) :

Käännä säädintä myötäpäivään kohti HARD asetusta ajaessasi raskaammalla kuormalla ja huonommissa tieolosuhteissa.

Säätääksesi säätimen alkuperäisasentoon, toimi seuraavasti:

1. Käännä säädintä (1) myötäpäivään kunnes se ei enää käänny (kevyesti). Tässä asennossa säätö on kovimmillaan.
2. Alkuperäissäätö saadaan kun säädintä käännetään vastapäivään n. 1/4 kierrosta niin että pistemerkki (2) kohtaa viitepistemerkin (3).
3. Varmista että säätimien asetukset ovat samat molemmin puolin.

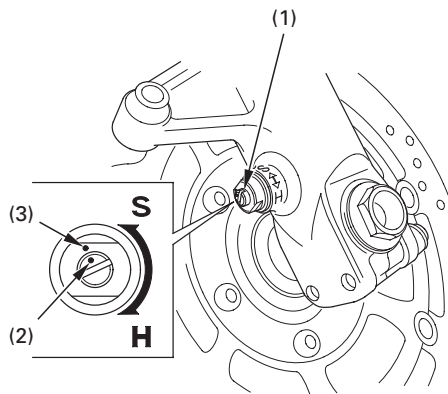

- (1) Vaimennuksen säädin
(2) Pistemerkki
(3) Vastapistemerkki

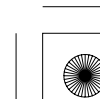



Takajousitus

Paluuvaimennus:

Vähentäminen (SOFT) :

Käännä säädintä vastapäivään kohti SOFT asetusta ajaessasi kevyellä kuormalla ja hyvissä tieolosuhteissa.

Lisääminen (HARD) :

Käännä säädintä myötäpäivään kohti HARD asetusta ajaessasi raskaammalla kuormalla ja huonommissa tieolosuhteissa.

Säätääksesi säätimen alkuperäisasentoon, toimi seuraavasti:

1. Käännä säädintä (1) myötäpäivään kunnes se ei enää käänny (kevyesti). Tässä asennossa säätö on kovimmillaan.
2. Alkuperäissäätö saadaan kun säädintä käännetään vastapäivään n. 1 1/2 kierrosta niin että pistemerkki (2) kohtaa viitepistemerkin (3).

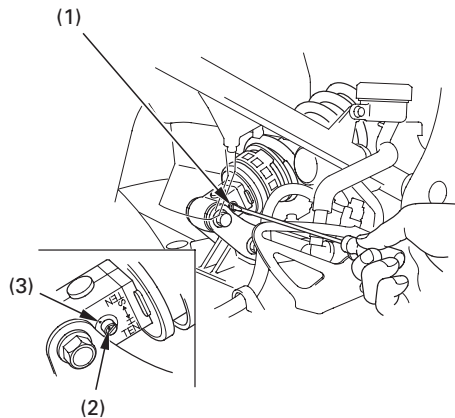

- (1) Vaimennuksen säädin
(2) Pistemerkki
(3) Vastapistemerkki

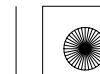



Sisäänvaimennus:

Vähentäminen (SOFT) :

Käännä säädintä vastapäivään kohti SOFT asetusta ajaessasi kevyellä kuormalla ja hyvissä tieolosuhteissa.

Lisääminen (HARD) :

Käännä säädintä myötäpäivään kohti HARD asetusta ajaessasi raskaammalla kuormalla ja huonommissa tieolosuhteissa.

Säätääksesi säätimen alkuperäisasentoon, toimi seuraavasti:

1. Käännä säädintä (1) myötäpäivään kunnes se ei enää käänny (kevyesti). Tässä asennossa säätö on kovimmillaan.
2. Alkuperäissäätö saadaan kun säädintä käännetään vastapäivään n. 1 1/2 kierrosta niin että pistemerkki (2) kohtaa viitepistemerkin (3).

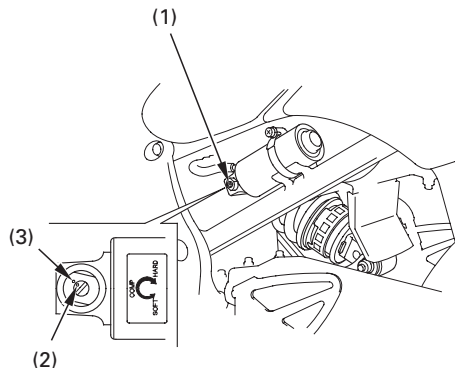

- (1) Vaimennuksen säädin
(2) Pistemerkki
(3) Vastapistemerkki

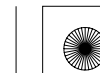



Jousen esijännitys:

Jousen esijännityksen säätimessä (1) on 7 portainen säätö eri kuormille ja ajo-olosuhteisiin.

Käytä säätötyökalu (2) ja jatkovartta (3) jousen esijännityksen säätöön.

Asennot 1 ja 2 ovat kevyelle kuormalle ja hyvälle tasaisille teille. Asento 3 on tehtaan alkuperäissäätö. Asennot 4–7 lisäävät jousen esijännitystä, mikä tekee jousituksesta kovemman ja soveltuu raskaammalle kuormalle.

Takaiskunvaimennin sisältää korkeapaineista typpikaasua. Säädä iskunvaimennin ainoastaan edellä olevien ohjeiden mukaan. Vaimenninta ei saa yrittää purkaa eikä huoltaa, sillä vaimentimessa oleva typpikaasu saattaa räjähtää. Takaiskunvaimentimen huolto ja tai hävittäminen on hoidettava ainoastaan valtuutetun Honda huoltokorjaamon toimesta.

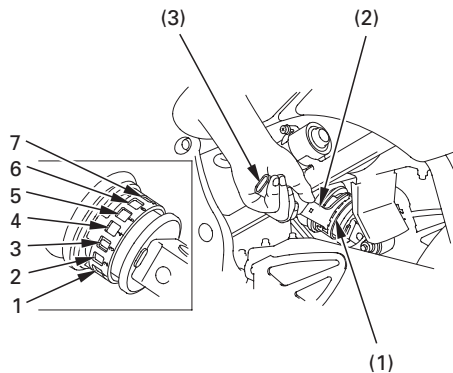

(1) Jousen säädin
(2) Säätötyökalu

(3) Jatkovarsi





JARRUT

Sekä etu, että takajarrut ovat hydrauliset levyjarrut.

Sitä mukaan kun jarrupalat kuluvat, laskee myös jarrunesteen taso samaan tahtiin.

Jarruja ei tarvitse säätää, mutta jarrunestetaso ja jarrupalojen kunto pitää tarkistaa säännöllisesti. Tarkista jarrujärjestelmä usein mahdollisten nestevuotojen havaitsemiseksi ajoissa. Mikäli etujarruvivun tai takajarrupolkimen liike tuntuu pehmeältä eikä jarrupalat ole loppuun kuluneet (sivu 116) on jarrujärjestelmässä luultavasti ilmaa, mikä täytyy poistaa. Ota silloin yhteys valtuutettuun Honda huoltokorjaamoon.

Etujarrun nestetaso:

Moottoripyörän ollessa pystysuorassa, on jarrunesteen pinnan oltava LOWER merkin (1) yläpuolella. Jos nestepinta on LOWER merkissä (1) tai sen alapuolella, on jarrupalat tarkastettava (sivu 116).

34

Kuluneet palat on vaihdettava. Jos palat eivät ole kuluneet, tarkasta jarru järjestelmä, jotta havaitset mahdolliset vuodot.

Käytä ainoastaan Honda DOT 4 luokituksen laatuvaatimukset täyttävää jarrunestettä tai vastaavaa.

Etu

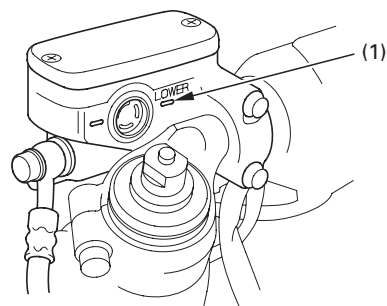

(1) LOWER merkki



Etujarruvipu:

Etäisyyttä välillä jarruvivun (1) ja kahvan voidaan säätää säätimestä (2).

Säädön jälkeen kohdistu nuoli (3) jarruvivussa vastamerkkiin (4) säätimessä.

Muita tarkistuksia:

Varmista ettei ole nestevuotoja. Tarkista ettei letkuissa tai liittimissä ole kulumia tai murtumia.

Käytä jarrua muutama kerta ja tarkista että pyörä pyörii vapaasti kun vapautat jarrun.

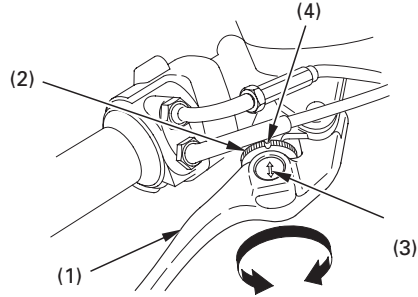

(1) Jarruvipu
(2) Säädin

(3) Nuoli
(4) Vastamerkki

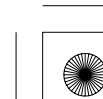
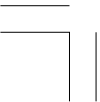



Takajarrun nestetaso:

Moottoripyörän ollessa pystysuorassa, on jarrunesteen pinnan oltava UPPER merkin (1) ja LOWER merkin (2) välissä. Jos nestepinta on LOWER merkissä (2) tai sen alapuolella, on jarrupalat tarkastettava (sivu 116).

Kuluneet palat on vaihdettava. Jos palat eivät ole kuluneet, tarkasta jarru järjestelmä, jotta havaitset mahdolliset vuodot.

Käytä ainoastaan Honda DOT 4 luokituksen laatuvaatimukset täyttävää jarrunestettä tai vastaavaa.

Taka

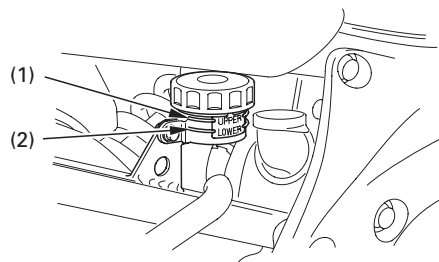

- (1) UPPER merkki
- (2) LOWER merkki

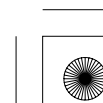
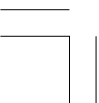



KYTKIN

Kytöntä on säädettävä, jos moottoripyörä sammuu kytkettäessä vaihdetta päälle, ryömii tai jos kytkin luistaa aiheuttaen viiveen kiihdytyksessä. Pienet säädöt voidaan suorittaa säätimestä (3) joka sijaitsee kytkinvivussa (1).

Normaali kytkinvivun vapaaliike on:

10–20 mm

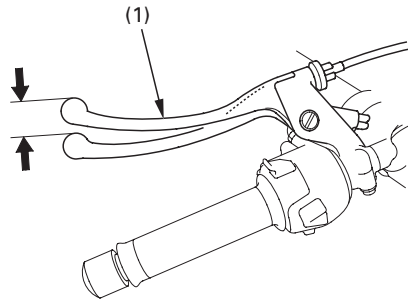

(1) Kytkinvipu

1. Löysää lukitusmutteri (2) ja käännä säädintä (3). Kiristä lukitusmutteri (2) ja tarkista säätö.
2. Jos säätimen kierre pitää kiertää lähes ulos, tai jos oikeaa vapaaliikettä ei pystytä säätämään, löysää lukitusmutteri (2) ja kierrä säädin (3) kokonaan sisään. Kiristä lukitusmutteri (2).

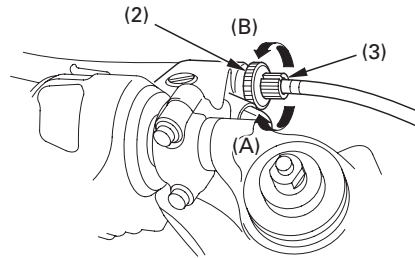

- (2) Lukkomutteri
(3) Kytkinvaijerin säätö
(A) Lisää vapaaliikettä
(B) Decrease free play

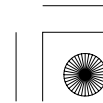
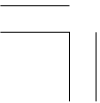



3. Irrota oikea etukate (sivu 64).
4. Löysää lukitusmutteri (5) vaijerin alasäätimestä. Kierrä säätömutteria (4) kunnes vapaaliike on ohjearvossa. Kiristä lukitusmutteri (5) ja tarkista säätö.
5. Kiinnitä oikea etukate.
6. Käynnistä moottori, purista kytkinkahvaa ja kytke vaihte päälle. Varmistu ettei moottori sammuu ja ettei moottoripyörä ryömi. Vapauta kytkintä vähitellen ja avaa kaasua. Moottoripyörän pitäisi lähteä liikkeelle tasaisesti, kiihdytä vähitellen.

Jos oikeaa säätöä ei saavuteta tai jos kytkin ei toimi oikein, ota yhteys Honda huoltokorjaamoon.

Muita tarkistuksia:

Tarkasta ettei kytkinvaijeri ole mutkalla ja ettei siinä ole merkkejä kuluneisuudesta jotka voivat johtaa vaijerin takerteluun. Voitele vaijeri öljyllä ennenaikaisen kulumisen ja ruostumisen ennaltaehkäisemiseksi.

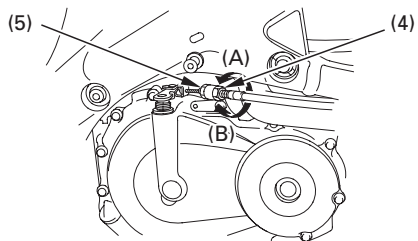

- (4) Säätömutteri (A) Lisää vapaaliikettä
(5) Lukkomutteri (B) Vähentää vapaaliikettä





JÄÄHDYTYSNESTE

Jäähdytysneste suositus

Moottoripyörän omistajan täytyy huolehtia jäähdytysnesteestä estääkseen jäätymisen, ylikuumenemisen tai korroosion. Käytä aina jäähdytysnesteseokseen korkealaatuista, korroosionestoainetta sisältävää ja erityisesti alumiini moottoreissa käytettäväksi suositeltua jäähdytysnestettä. (KATSO NESTEPURKIN ETIKETTI).

Käytä jäähdytysnesteseokseen ainoastaan vähämineraalista juomavettä tai tislattua vettä. Vesi joka sisältää paljon mineraaleja, saattaa vaurioittaa alumiinimoottoria.

Silikaattipohjaisen jäähdytysnesteiden käyttö voi aiheuttaa vesipumpun tiivisteiden kulumisen tai tukoksia tai jäähdyttäjän vajaatoimintaa.

Vesijohtovesi saattaa vaurioittaa moottoria.

Tehdas on varustanut moottoripyörän jäähdytysnesteseoksella, jossa on 50/50 tislattua vettä ja jäähdytysnestettä. Tätä seossuhdetta suositellaan käytettäväksi useimmissa lämpötiloissa ja se antaa hyvän korroosiosuojan. Suurempi osuus pakkasnestettä alentaa jäähdytysjärjestelmän tehoa ja sitä suositellaan lisäsuojaksi jäätymistä vastaan. Pienempi osuus (alle 40 %) pakkasnestettä ei anna riittävää suojaa korroosiota vastaan. Tarkasta jäähdytysjärjestelmä usein jäätävän kylmällä säällä ja lisää tarvittaessa pakkasnesteen osuutta (pakkasnesteen enimmäismäärä on 60 %).

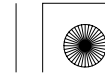



Tarkastus

Paisuntasäiliö sijaitsee rungon takana.

Tarkasta jäähdytysnesteen taso paisuntasäiliöstä (1) kun moottori on käyntilämpöinen ja moottoripyörä on pystyasennossa. Mikäli nestetaso on alle LOWER merkin (2), irrota säiliön korkki (3) ja lisää nesteseosta UPPER merkkiin (4) asti. Lisää nestettä aina paisuntasäiliöön. Älä lisää nestettä irrottamalla jäähdyttäjän korkkia.

Jos paisuntanestesäiliö on tyhjä, tai nesteen hävikki suurta, tarkista vuodot ja ota yhteys Honda huoltokorjaamoon.

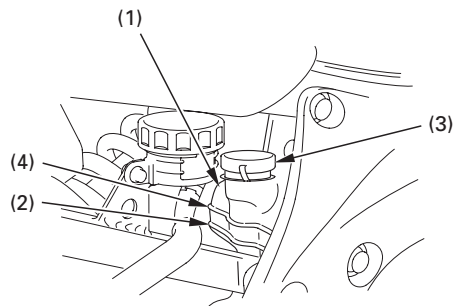

- (1) Nestesäiliö
- (2) LOWER merkki
- (3) Nestesäiliön korkki
- (4) UPPER merkki

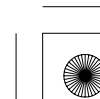



POLTTOAINE Polttoainetankki

Polttoainetankin tilavuus, sisältäen varatankin on:

18,0 l

Aukaise polttoainetankin korkki (1) asettamalla virta-avain (2) lukkoon ja käännä avainta myötäpäivään. Irrota säiliön korkki.

Älä ylitäytä säiliötä. Polttoainetta ei saa olla täyttöaukon "kaulassa" (3).

Täytön jälkeen, sulje korkki painamalla sitä kunnes se "napsahtaa" kiinni ja lukkoon. Irrota avain ja sulje lukon suojakansi.

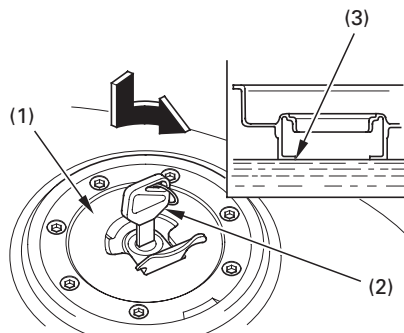

- (1) Polttoainetankin korkki
(2) Virta-avain
(3) Kaula

VAROITUS

Polttoaine on erityisen herkästi syttyvää. Palovamma tai henkilövahinko voi olla seurauksena polttoainetta käsiteltäessä.

- Sammuta moottori ja pidä kuumat, kipinät ja tuli etäällä.
- Tankkaa vain ulkotiloissa.
- Pyyhi roiskeet välittömästi.

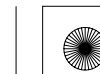



Malli ED:

Käytä lyijytöntä tai vähälyijyistä polttoainetta jonka oktaaniluku on vähintään 91. Suosittelemme lyijyttömän polttoaineen käyttöä, koska se muodostaa vähemmän karstaa ja sen käyttö parantaa pakoputkiston käyttöikää.

Mallit E,F,G:

Käytä aina puhdasta lyijytöntä polttoainetta, jonka oktaaniluku on vähintään 91. Lyijyllinen polttoaine vaurioittaa katalyysaattoria.

Malli U:

Käytä lyijytöntä polttoainetta jonka oktaaniluku on vähintään 91.

HUOMAA

Jos tasaisella nopeudella ajettaessa moottorista kuuluu "nakutusta", vaihda polttoaineen laatua. Jos "nakutus" edelleen jatkuu, ota yhteys valtuutettuun Honda huoltokorjaamoon. Käyntihäiriöt ja vauriot eivät kuulu Honda takuun piiriin mikäli vääränlaista polttoainetta on käytetty.

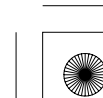
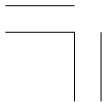



Alkoholisekoitteiset polttoaineet

Mikäli joskus joudut käyttämään alkoholisekoitteista polttoainetta, varmista että oktaaniarvo on vähintään yhtä korkea tai korkeampi kuin Hondan suositus. Tyyppejä on kaksi; etanolipitoinen ja metanolipitoinen. Älä käytä polttoainetta jos etanolipitoisuus on yli 10 %. Metanolipitoista polttoainetta emme suosittele käytettäväksi ollenkaan. Älä koskaan käytä yli 5 % metanolipitoista polttoainetta, vaikka se olisi lisäaineistettua.

Polttoainejärjestelmän ja moottorin käyntiin ja tehoon liittyvät viat ja vauriot eivät kuulu Honda takuun piiriin mikäli alkoholipitoista polttoainetta on käytetty. Honda ei voi varmistua alkoholipitoisten polttoaineiden käytöstä ennen kuin näytteet sopivuudesta on todistettu.

Ennen kuin hankit polttoainetta tuntemattomalta asemalta, selvitä sisältääkö aine alkoholia. Mikäli sisältää, varmistu prosenttiluvusta. Mikäli polttoaine ei ole suositeltua, vaihda laatuun joka ei sisällä alkoholia.

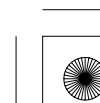
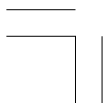



MOOTTORIÖLJY

Moottoriöljyn tason tarkastus

Tarkista moottoriöljyn määrä päivittäin ennen ajamaan lähtöä.

Öljytason pitää olla ylärajan (1) ja alarajan (2) välissä katsottuna tarkistusikkunasta (3).

1. Käynnistä moottori ja anna käydä tyhjäkäyntiä 3–5 minuuttia. Varmistu että alhaisen öljynpaineen merkkivalo sammuu. Jos merkkivalo vilkkuu, sammuta moottori välittömästi.

Sammuta moottori ja aseta moottoripyörä

2. Paitsi U tyyppi:

keskiseisontatuelle, tasaiselle alustalle.

U tyyppi:

Sammuta moottori ja pidä moottoripyörä pystyasennossa, tasaisella, kovalla alustalla.

3. Noin 2–3 minuutin päästä, tarkasta että öljyn taso on ylärajan (1) ja alarajan (2) välissä tarkistusikkunasta (3).

4. Tarvittaessa, irrota öljyn täyttötulppa (4) ja täytä suositeltua öljyä (sivu 88) ylärajaan asti. Älä täytä liikaa.

5. Kiinnitä täyttötulppa. Tarkista ettei ole öljyvuotoa.

HUOMAA

Moottorin käyttö liian pienellä öljypaineella aiheuttaa vakavan moottorivaurion.

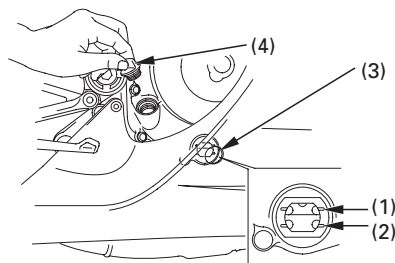

(1) UPPER merkki
(2) LOWER merkki

(3) Tarkistusikkuna
(4) Täyttötulppa

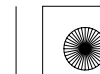



TUBELESS RENKAAT

Turvallisen moottoripyöräilyn kannalta on renkaiden oltava oikean tyyppiset ja kokoiset sekä hyväkuntoiset ja ilmanpaineet säädetty kuorman mukaan. Tulevat sivut antavat tietoa, kuinka ja koska ilmanpaineet tarkistetaan, kuinka tarkistat renkaiden kunnon ja mitä tehdä renkaiden korjauksen ja vaihdon ollessa ajankohtainen.

VAROITUS

Huonokuntoisten renkaiden käyttö tai väärä ilmanpaine voi johtaa onnettomuuteen ja henkilön loukkaantumiseen tai kuolemaan.

Noudata tässä kirjassa annettuja renkaita koskevia ohjeita.

Ilmanpaine

Oikea renkaiden ilmanpaine antaa parhaan käsiteltävyyden, renkaiden käyttöiän ja ajomukavuuden. Vähäinen ilmanpaine renkaissa aiheuttaa epätasaista kulumista, heikentää käsiteltävyyttä ja johtaa renkaiden ylikuumentumiseen.

Liiallinen ilmanpaine tekee moottoripyörästäsi kovemman ja herkemman tien epätasaisuuksille, ja aiheuttaa epätasaista kulumista.

Suosittelemme että tarkistat renkaat ulkoisesti ennen jokaista ajoa ja tarkistat renkaiden ilmanpaineet vähintään kerran kuukaudessa tai aina kun uskot paineiden olevan alhaiset.

Jos sisärenkaattomiin renkasiin tulee reikä, ilma renkaasta poistuu hyvin hitaasti. Tarkasta renkaat sen vuoksi erittäin huolellisesti mahdollisten reikien, naarmujen tai terävien esineiden havaitsemiseksi.

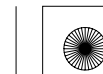



Ilmanpaine renkaissa mitataan renkaiden ollessa "kylmät" kun moottoripyörä on ollut parkissa vähintään kolme tuntia. Jos mittaat rengaspaineet renkaiden ollessa "kuumat" (muutaman kilometrin ajo riittää), on lukema korkeampi kuin mitatessa "kylmiä" renkaita. Tämä on normaalia, joten älä laske ilmaa renkaista pois saadaksesi "kylmien" renkaiden lukemia. Mikäli teet näin, on renkaiden ilmanpaine liian alhainen.

Oikea "kylmien" renkaiden ilmanpaine on:

Etu	250 kPa (2,50 kgf/cm ²)
Taka	290 kPa (2,90 kgf/cm ²)

Tarkastus

Aina kun tarkastat renkaiden ilmanpaineita, tarkasta myös renkaiden kulutuspinta ja kunto ja ettei renkaissa ole vieraita esineitä:

Tarkasta:

- Patti tai pullistuma renkaassa. Vaihda rengas mikäli renkaasta löytyy patti tai pullistuma.
- Naarmuja tai halkeamia. Vaihda rengas mikäli kudos tai jänne on renkaasta näkyvissä.
- Loppuun kuluneisuus.

Myös, mikäli ajat terävän kuopan ylitse, aja tien sivuun ja tarkasta ettei rengas vaurioitunut.

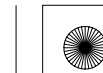



Kulutuspinta

Vaihdata rengas ennen kuin kulutus­pinta saavuttaa alarajan, jotka ovat:

	Minimi urasyvyys
Etu:	1,5 mm
Taka:	2,0 mm

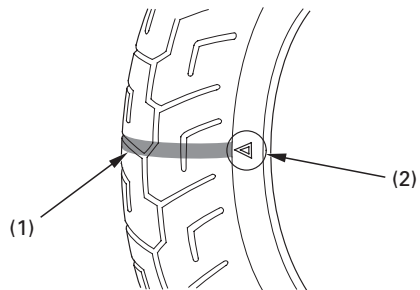

- (1) Kuluman ilmaisin
- (2) Ilmaisimen kohdistusmerkki

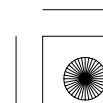
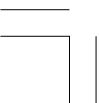



Renkaan korjaus

Mikäli rengas on puhjennut tai vaurioitunut, vaihda rengas, älä korjaa sitä. Kuten aiemmin mainittu, väliaikaisesti tai pysyvästi korjatulla renkaalla pitää ajaa hiljempää kuin uudella renkaalla.

Korjatulla renkaalla, kuten paikkaus, ei voi ajaa normaalinopeutta eikä saavuteta normaalia ajoturvallisuutta. Korjatulla renkaalla, aja hitaasti ja varovasti korjaamolle renkaan vaihtoon. Mikäli mahdollista, aja ilman matkustajaa ja kuormaa kunnes rengas on vaihdettu.

Vaikka rengas olisi korjattu ammattitaidolla, se ei vastaa uutta rengasta. Korjatulla renkaalla, älä ylitä 80 km/h nopeutta ensimmäisen 24 tunnin aikana renkaan korjauksesta, ja 130 km/h nopeutta sen jälkeen. Jatkossa et pysty saavuttamaan samaa turvallisuutta suurella kuormalla ajettaessa kuin uudella renkaalla. Tästä syystä suosittelemme, vaihda uusi rengas. Muista myös renkaan tasapainotus.

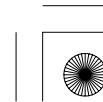



Renkaan vaihto

Oikeat renkaat moottoripyörässäsi antavat parhaan suorituskyvyn, ajomukavuuden, käsiteltävyyden, kestoajan ja jarrujen toiminnan.

VAROITUS

Sopimattoman renkaan asentaminen voi vaikeuttaa pyörän käsiteltävyyttä ja tasapainosuutta. Nämä voi johtaa onnettomuuteen ja henkilön loukkaantumiseen tai kuolemaan.

Käytä aina kirjassa mainittuja oikean kokoisia ja tyyppisiä renkaita.

Suosittelut renkaat moottoripyörääsi ovat:

Etu: 120/70ZR17 M/C (58W)

BRIDGESTONE
BT010F RADIAL F

DUNLOP
D207FV

MICHELIN
Pilot SPORT E

Taka: 180/55ZR17 M/C (73W)

BRIDGESTONE
BT010R RADIAL F

DUNLOP
D207P

MICHELIN
Pilot SPORT E

Käytä ainoastaan alkuperäisiä vastaavia renkaita ja varmista että pyörät ovat tasapainossa renkaan vaihdon jälkeen.

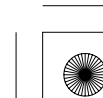
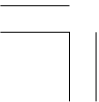



Tärkeä turvamuistutus

- Älä asenna sisärenkaita sisärenkaattomille renkailla. Ylilämpö saattaa aiheuttaa sisärenkaan puhkeamisen.
- Käytä tässä moottoripyörässä ainoastaan sisärenkaattomia renkaita. Älä asenna sisärenkaallisia renkaita vanteille, jotka on tarkoitettu ainoastaan sisärenkaattomille renkailla.

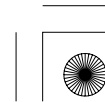
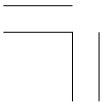



HALLINTALAITTEIDEN TOIMINTA

VIRTUALUKKO

Virtalukko (1) sijaitsee merkkivalopaneelin alla.

Ajo- ja takavalot syttyvät aina kun virtalukko käännetään ON asentoon. Mikäli moottori sammutetaan virtalukon ollessa ON asennossa, valot jäävät silti palamaan aiheuttaen akun purkautumisen.

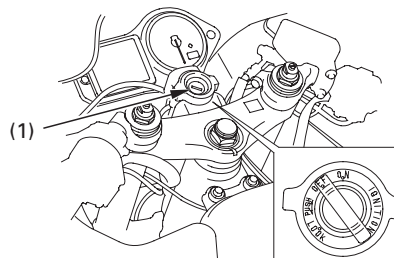

(1) Virtalukko

Avaimen asento	Toiminta	Avaimen irrotus
LOCK (ohjauslukko)	Ohjaus lukittu. Moottoria ja valoja ei voi käyttää.	Avaimen voi irrottaa
OFF	Moottoria ja valoja ei voi käyttää.	Avaimen voi irrottaa
ON	Moottoria ja valoja voidaan käyttää.	Avainta ei voi irrottaa





AVAIMET

Tässä moottoripyörässä on kaksi avainta ja avaimen numerolevy.

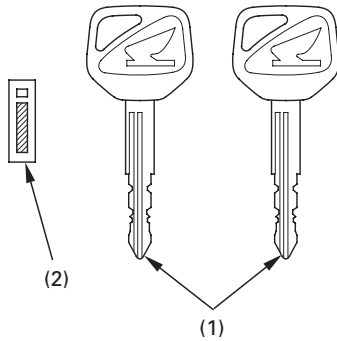

(1) Avaimet

(2) Avaimen numerolevy

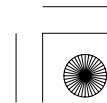



Tarvitset numerolevyä aina kun teetät uudet avaimen. Säilytä numerolevy turvallisessa paikassa.

Kopioidaksesi uusia avaimia, vie kaikki avaimet, numerolevy ja moottoripyörä valtuutetulle Honda huoltokorjaamolle.

Järjestelmään (HISS) voidaan kopioida neljä avainta kerrallaan.

Jos kaikki avaimet on kadonneet, on silloin ostettava uusi sytytysjärjestelmän keskusyksikkö. Välttääksesi tämän, suosittelemme säilytettävän ainakin yhtä avainta turvallisessa paikassa numerolevyn kanssa.

Avain sisältää elektronisen piirin joka aktivoi HISS järjestelmän. Mikäli piiri vahingoittuu, pyörää ei voida käynnistää. Tästä syystä säilytä avaimia huolellisesti.

- Älä pudota avaimia tai laita raskaita esineitä niiden päälle.
- Älä kierrä, väännä tai mitenkään muuta avaimen muotoa.
- Pidä avaimet pois magneettisista esineistä.

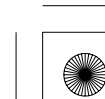



KÄYNNISTYKSEN ESTO (HISS)

HISS on lyhenne sanoista Honda Ignition Security System.

Käynnistyksenesto järjestelmä (HISS) suojaa moottoripyörääsi varkauksilta. Käynnistykseen on virtalukossa käytettävä virta-avainta joka on oikein koodattu. Jos käytettävässä avaimessa on väärä koodi tai avaimen sijasta on käytetty jotain muuta esinettä, ei moottori käynnisty.

Kun virta on käännetty päälle, ja hätäkatkaisin asennossa "○" (RUN), käynnistykseneston (HISS) merkkivalo palaa muutaman sekunnin ajan ja sammuu. Jos merkkivalo jää palamaan on se merkki siitä, että järjestelmä ei tunnista avaimen koodia. Käännä virta pois päältä OFF, irrota avain lukosta, työnnä avain uudestaan lukkoon ja käännä virta päälle ON.

Jos järjestelmä ei toistuvista yrityksistä huolimatta tunnista avaimen koodia, ota yhteyttä valtuutettuun Honda huoltokorjaamoon.

- Järjestelmä saattaa olla tunnistamatta oikeaa koodia, jos muita virta-avaimia on virtalukon lähellä. Varmistaaksesi sen, että järjestelmä tunnistaa oikean koodin. Pidä virta-avaimet erillään toisistaan.
- Älä yritä korjata käynnistyksenesto järjestelmää tai lisätä siihen muita laitteita. Seurauksena on sähkövika, joka estää moottorin käynnistyksen.
- Jos kaikki avaimet on kadonneet, on sytytysjärjestelmän keskusyksikkö vaihdettava.

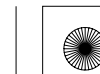



03/08/19 15:15:14 3NMBW650_065



EC Direktiivit

Käynnistyksenesto järjestelmä täyttää sille asetetut vaatimukset ja säädökset (R & TTE).

CE 0891 

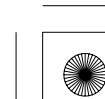

Hyväksymiskoodi yhteneväisyydestä koskien R & TTE direktiivejä, on ilmoitettu tässä kirjassa sekä moottoripyörässä. Mikäli pyörässä oleva hyväksymistarra katoaa, ota yhteys Honda huoltokorjaamoon.





OIKEAN KÄDENSIJAN TOIMINNOT

Moottorin hätäkatkaisin

Moottorin hätäkatkaisin (1) sijaitsee kaasukahvan vieressä. Kun katkaisin on  (RUN)-asennossa, moottori käynnistyy. Kun katkaisin on  (OFF) asennossa, moottori ei käynnisty. Katkaisin on tarkoitettu ainoastaan hätätapauksia varten ja sen pitäisi tavallisesti olla  (RUN) asennossa.

Jos moottoripyörä sammutetaan virtalukon ollessa asennossa ON ja moottorin hätäkatkaisin asennossa  (OFF), jää ajovalo ja takavallo palamaan, seurauksena akun purkautuminen.

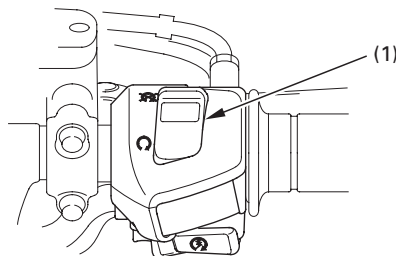

(1) Moottorin hätäkatkaisin

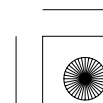
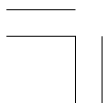



Käynnistinkytkin

Käynnistinkytkin (2) sijaitsee ajovalokytkimen (1) alapuolella.

Kun käynnistinkytkintä painetaan, käynnistinmoottori pyörittää moottoria, ajovalo sammuu automaattisesti, mutta takvalo jää palamaan. Jos moottorin hätäkatkaisin on ☒ (OFF) asennossa, käynnistinmoottoria ei voi käyttää. Katso sivut 70 kohta moottorin käynnistys.

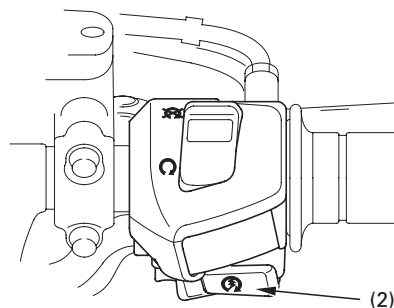

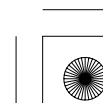
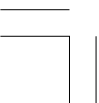

(2) Käynnistinkytkin





VASEMMAN KÄDENSIJAN TOIMINNOT



Ajovalon vaihtokytkin (1)

Paina vaihtokytkintä  (HI) valitaksesi kaukovalot tai  (LO) valitaksesi lähivalot.

Kaukovilkukytkin (2)

Kaukovalo palaa tätä kytkintä painettaessa.

Suuntavilkun kytkin (3)

Siirrä kytkintä  (L) kääntyessäsi vasemmalle ja  (R) kääntyessäsi oikealle. Paina kytkintä sisään, kun halutaan että toiminto loppuu.

Äänimerkin painike (4)

Painetaan kytkintä äänimerkkiä käytettäessä.

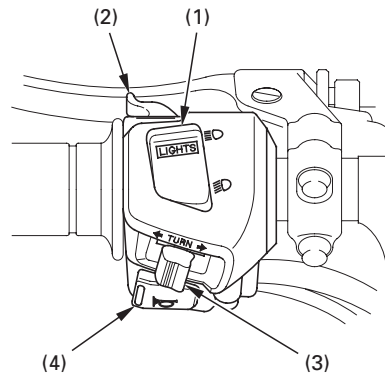

- (1) Ajovalon vaihtokytkin
- (2) Kaukovilkun kytkin
- (3) Suuntavilkun kytkin
- (4) Äänimerkin kytkin





TOIMINNON KUVAUS (Ei välttämätön käytössä)

OHJAUSLUKKO

Ohjaus lukitaan kääntämällä ohjaustankoa joko oikealle tai vasemmalle ääriasentoon, painamalla avain (1) alas ja kääntämällä se LOCK asentoon. Poista avain. Lukituksen avaus, käännä avain OFF asentoon.

Älä käännä virta-avainta LOCK asentoon ajaessasi moottoripyörällä, seurauksena on ajoneuvosi hallinnan menetys.

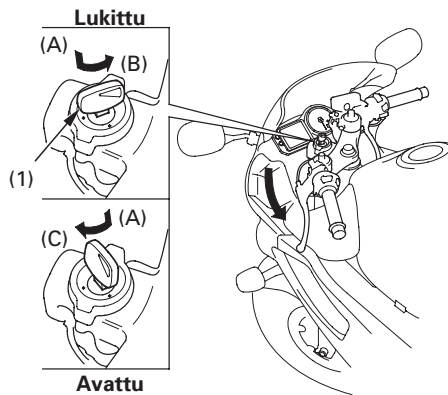

(1) Virta-avain

(A) Paina sisään
(B) Käännä LOCK
(C) Käännä OFF





SATULA

Irrottaaksesi satulan (1), aseta virta-avain satulalukkoon (2) ja käännä avainta myötäpäivään. Työnnä satulaa taaksepäin ja poista satula.

Kiinnityksessä huomioi että satulassa olevat koukut (3) osuvat vastasäppeihin (4) ja lukitse satula painamalla sitä takaosasta.

Varmista että satula on kiinnitetty huolella.

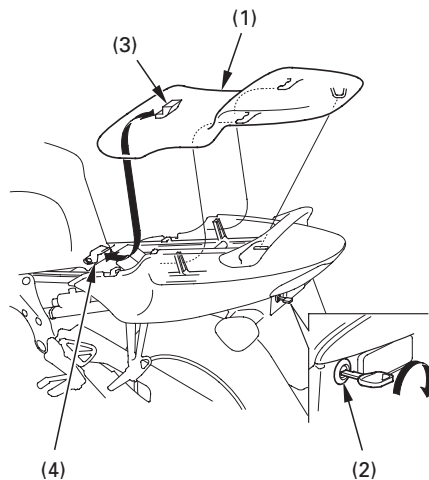

(1) Satula

(2) Satulalukko

(3) Tappi

(4) Säpit

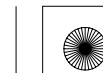



KYPÄRÄN PIDIN

Kypärän pidin sijaitsee satulan alla.

Irrota satula (sivu 60).

Ripusta kypärä koukkuun (1).

Kiinnitä ja lukitse satula.

VAROITUS

Ajaminen kypärän ollessa pitimessä voi se sotkeutua takapyörään tai jousitukseen ja voi johtaa onnettomuuteen ja henkilön loukkaantumiseen tai kuolemaan.

Käytä kypärää pitimessä ainoastaan parkissa. Älä aja moottoripyörällä kypäräpitimessä.

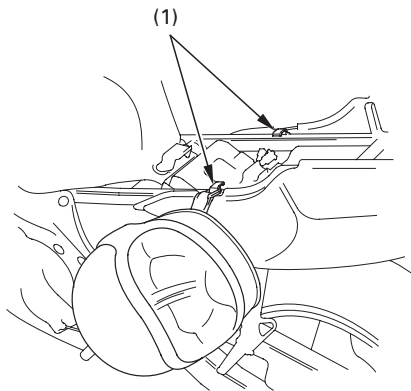

(1) Koukut

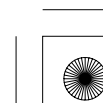
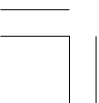



ASIAKIRJATASKU

Asiakirjatasku (1) on asiakirjalokerossa (2) joka sijaitsee satulan (3) takaosassa. Tämä käsikirja ja muut asiakirjat tulisi säilyttää tässä taskussa. Kun peset moottoripyörääsi, huolehdi ettet ruiskuta vettä tälle alueelle.

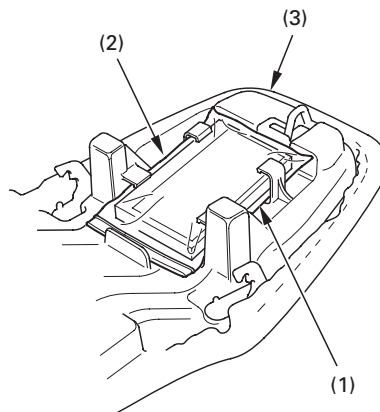

(1) Asiakirjatasku
(2) Asiakirjalokero

(3) Satula

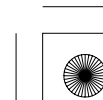
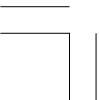



SÄILYTYSLOKERO U-LUKOLLE

Satulan alla takalokasuojassa on paikka U-lukolle. Säilyttäessäsi lukkoa satulan alla, varmista lukon kiinnitys kumilenkillä (1).

Markkinoilla on eri kokoisia ja mallisia lukkoja, varmista lukon sopivuus telineeseen.

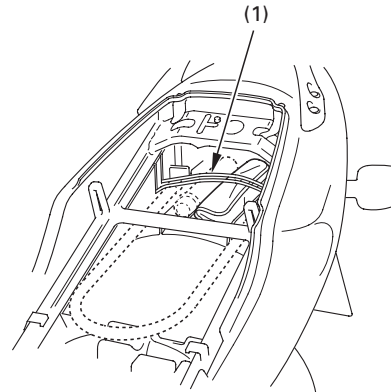

(1) Kumilenkki

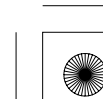
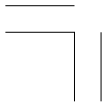



ETUKATE

Oikea ja vasen etukate irrotetaan samalla kaavalla.

Irrotus:

1. Irrota kiinnikkeet (1).
2. Irrota ruuvit (2).
3. Irrota pultit A (3).

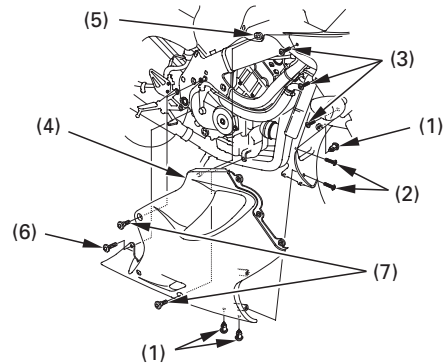

(1) Kiinnikkeet (3) Pultit A

(2) Ruuvit

64

4. Vedä hakaset (4) irti kumeista (5).

5. Irrota pultit B (6).

6. Irrota pultit C (7).

Kiinnitys:

- Kiinnitys käännettyssä järjestyksessä kuin irrotus.
- Vie letkut kiinnikkeestä vasemmassa etukatteessa.

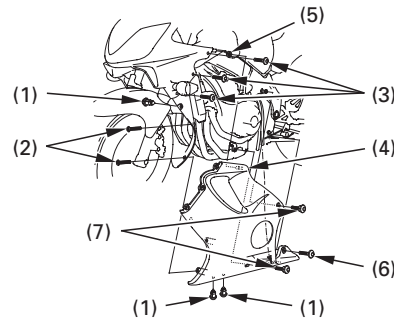

(4) Koukut

(5) Kumit

(6) Pultit B

(7) Pultit C



SISÄKATE

Irrotus:

1. Irrota etukate (sivu 64).
2. Irrota kiinnikkeet (1).

Kiinnitys:

- Kiinnitys käännetyssä järjestyksessä kuin irrotus.

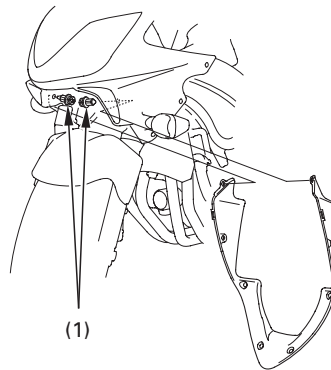

(1) Kiinnikkeet

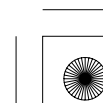
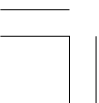



SISÄPANELI

Oikea ja vasen sisäpaneeli irrotetaan samalla tavalla.

Irrotus:

1. Irrota pultti A (1) ja pultti B (2).
2. Irrota kumi A (3) koukusta A (4).
3. Irrota koukku B (5) kumista B (6).
4. Irrota koukku C (7) tankista (8).
5. Irrota koukku D (9) kolosta (10).

Kiinnitys:

- Kiinnitys käännetyssä järjestyksessä kuin irrotus.

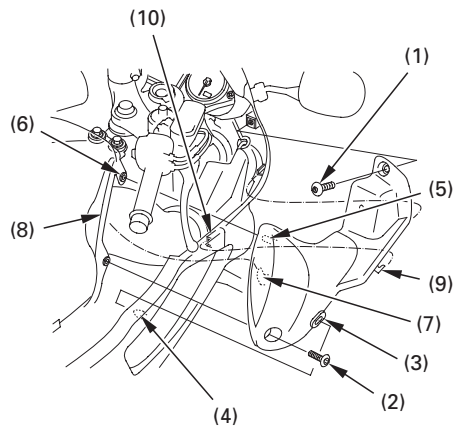

- | | |
|--------------|----------------------|
| (1) Pultti A | (6) Kumi B |
| (2) Pultti B | (7) Koukku C |
| (3) Kumi A | (8) Polttoainetankki |
| (4) Koukku A | (9) Koukku D |
| (5) Koukku B | (10) Kolo |





AJOVALON KORKEUDEN SÄÄTÖ

Valon pystysäätöä voidaan säätää kääntämällä ruuveja (1) ja (2) sisään tai ulos. Noudata paikallisia lakeja ja ohjeita.

Mallit G, F, ED:

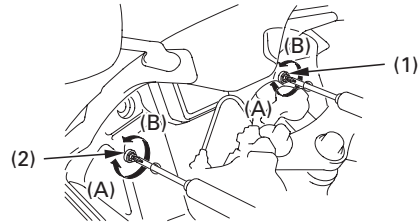

Mallit E, U:

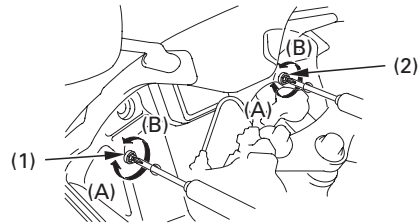

(1) Ruuvi (lähivalo)
(2) Ruuvi (kaukovalo)

(A) Nousee
(B) Laskee





KÄYTTÖ

TARKISTUKSEN ENNEN AJOA

Turvallisuutesi kannalta on tärkeää tarkistaa muutama kohta ennen ajoa. Kävele pyöräsi ympäri tarkastaaksesi mahdolliset viat. Mikäli havaitset vikoja, korjaa ne tai ota yhteys Honda huoltoon.

VAROITUS

Jos nämä tarkastukset jätetään tekemättä voi seurauksena olla onnettomuus ja henkilön loukkaantumiseen tai kuolemaan.

Suorita tarkastukset aina ennen ajoa ja korjaa mahdolliset viat.

1. Moottoriöljyn määrä – lisää tarvittaessa (sivu 44). Tarkista vuodot.
2. Polttoaineen määrä – lisää tarvittaessa (sivu 41). Tarkista vuodot.
3. Jäähdytysnesteen määrä – lisää tarvittaessa. Tarkista vuodot. (sivut 39 – 40).
4. Etu- ja takajarrut – tarkasta toiminta; varmista ettei ole nestevuotoja (sivut 34 – 36).

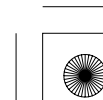
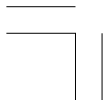



5. Renkaat—tarkista kunto ja ilmanpaineet (sivut 45 – 50).
6. Toisioketjut—tarkista kunto ja vapaaliike (sivu 100). Säädä ja voitele tarvittaessa.
7. Kaasukahva—tarkista toiminta kaikissa ohjaustangon asennoissa.
8. Valot ja äänimerkki—tarkista kaikkien valojen ja äänimerkin oikea toiminta.
9. Moottorin hätäkatkaisin—tarkasta oikea toiminta (sivu 56).
10. Sivuseisontatuen katkaisimen oikea toiminta (sivu 108).

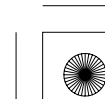
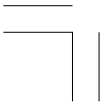



MOOTTORIN KÄYNNISTYS

Toimi aina seuraavien käynnistysmenetelmien mukaan.

Tässä moottoripyörässä on sivuseisontatuen sytytysvirran katkaisinjärjestelmä. Jos sivuseisontatuki on alhaalla, moottoripyörää ei voida käynnistää ellei vaihde ole vapaalla. Jos sivuseisontatuki on ylhäällä, moottori voidaan käynnistää vapaalla tai vaihteen ollessa päällä, kytkinkahva pohjaan puristettuna. Jos moottori käynnistetään vaihteen ollessa vapaalla, sivuseisontatuki alhaalla, moottori sammuu välittömästi kun vaihde kytketään päälle.

Mallit E,F,G tyyppi:

Huollehtiaksesi moottoripyöräsi pakojärjestelmän katalysaattorista, vältä pitkäaikaista joutokäyntiä ja käytä aina lyijytöntä polttoainetta.

Moottoripyöräsi pakokaasut sisältävät myrkyllistä hiilimonoksidi kaasua. Hiilimonoksidin määrä voi nousta nopeasti korkeaksi suljetussa tilassa kuten autotallissa. Älä käytä moottoria jos ovi on suljettu. Vaikka ovi olisi auki, älä käytä moottoria enempää mitä ulosajo edellyttää.

Älä paina käynnistinkytkintä 5 sekuntia kauempaa kerrallaan. Jos moottori ei käynnisty, pidä n. 10 sekunnin tauko ennen kuin yrität uudestaan.

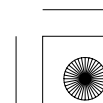
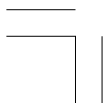



Valmistelu

Ennen käynnistämistä, aseta virta-avain virtalukkoon, käännä avain ON asentoon ja varmista seuraavat seikat:

- Vaihteisto on vapaalla (vapaavaihteen merkkivalo palaa).
- Moottorin hätäkatkaisin on  RUN asennossa.
- Punainen virhetoiminnon merkkivalo palaa.
- Alhaisen öljynpaineen merkkivalo vilkkuu.
- PGM-FI merkkivalo sammuu.
- Käynnistykseenesto (HISS) merkkivalo sammuu.

Moottorin käynnistyessä pitää öljynpaineen punaisen merkkivalon sammua muutaman sekunnin kuluttua. Jos valo jää palamaan, pysäytä moottori välittömästi ja tarkasta öljyn määrä.

HUOMAA

Moottorin käyttäminen liian pienellä öljypaineella aiheuttaa vakavan moottorivaurion.

Käynnistyskäytäntö

Tämä moottoripyörä on varustettu polttoaineen ruiskutuksella ja automaattisella joutokäynnin säädöllä. Seuraa seuraavia ohjeita.

Kaikissa ilmanlämpötiloissa

- Paina käynnistinkytkintä kaasun ollessa täysin kiinni.

Moottori ei käynnisty mikäli kaasu on täysin avattu (elektroninen kontrolli-järjestelmä estää polttoaineen syötön).

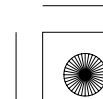



Tulvinut moottori

Mikäli moottori ei käynnisty usean yrityksen jälkeen, on se voinut saada liikaa polttoainetta.

1. Anna moottorin hätäkatkaisijan olla  RUN asennossa.
2. Aukaise kaasua täysin auki.
3. Paina käynnistinkytkintä 5 sekunnin ajan.
4. Kokeile normaalia käynnistysjärjestystä.
5. Jos tyhjäkäynti on epätasaista, aukaise kaasua hiukan.

Mikäli moottori ei käynnisty, odota 10 sekuntia ja kokeile uudestaan kohdat 1–4.

Sytytysvirran katkaisin

Moottoripyöräsi on varustettu kallistuskulman tunnistimella joka sammuttaa moottorin katkaisemalla sytytysvirran ja polttoaineen syötön jos moottoripyörä on kaadettu. Saadaksesi moottorin uudestaan käyntiin, käytä virtalukko OFF asennossa ja sen jälkeen takaisin ON asentoon.

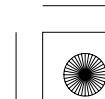

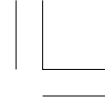

SISÄÄNAJO

Moottoripyörän moitteettoman ja pitkäaikaisen toimivuuden kannalta on tärkeää, että ensimmäiset 500 km ajetaan erityisen varoen.

Vältä myös täydellä kaasulla ajoa ja nopeita kiihdytyksiä

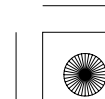
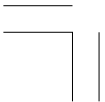



AJAMINEN

Tarkasta moottoripyörän turvallisuus (sivut 1 – 7) ennen ajoa.

Varmista että ymmärrät sivuseisontatuen käytön. (Katso HUOLTOTAULUKKO sivu 84 ja selitys SIVUSEISONATUESTA sivu 108).

< Mallit E,F,G tyyppi: >

Varmista ettei helposti syttyvät materiaalit, kuten kuiva ruoho, pääse kosketuksiin pakoputkistoon kun ajat, käytät tai parkkeeraat moottoripyörääsi.

1. Kun moottori on käytetty lämpimäksi, on moottoripyörä valmis ajoon.
2. Kun moottori käy tyhjäkäyntiä, vedä kytkinvipu pohjaan ja kytke 1. vaihde päälle painamalla vaihdepoljinta alaspäin. Vapauta kytkinvipu hitaasti samalla kun

3.avaat kaasua vähitellen. Näiden toimintojen koordinointi varmistaa takertelemattoman, tasaisen liikkeelle lähdön.

Moottoripyörän liikkeessa tasaisesti 4. eteenpäin sulje kaasua, vedä kytkinvipu pohjaan ja kytke 2. vaihde päälle nostamalla vaihdepoljinta.

Menettele samalla tavalla 3. 4. 5. ja 6 vaihteen kytkemiseksi.

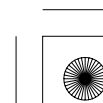
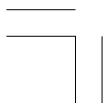



5. Kaasun ja jarrujen koordinointi antaa tasaisen hidastuvuuden.
6. Käytä etu- ja takajarrua samanaikaisesti. Vältä niin voimakasta jarruttamista, että pyörä lukkiutuu. Pyörien lukkiutuminen alentaa jarrutustehoa ja vaikeuttaa pyörän hallintaa.

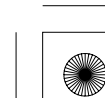
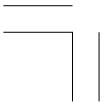
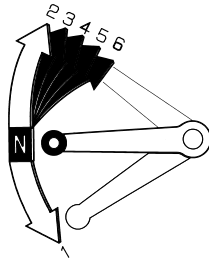



JARRUTTAMINEN

Normaalissa jarrutustilanteessa, käytä sekä etu- että takajarrua samanaikaisesti nopeuden vähentämiseksi kun vaihdat pienemmälle vaihteelle. Maksimaalisen jarrutustehon saavuttamiseksi, sulje kaasun ja jarruta voimakkaasti sekä etu- että takajarrulla. Purista kytkinkahva pohjaan ennen moottoripyörän pysähtymistä.

Tärkeää turvamuistutusta:

- Ainoastaan jarruvivun tai jarrupolkimen käyttö alentaa jarrujen suorituskykyä.
- Liian voimakas jarrun käyttö voi aiheuttaa renkaan lukkiutumisen, tämä vähentää moottoripyörän hallintaa.
- Jos mahdollista, vähennä nopeutta tai jarruta ennen kaarteeseen ajoa. Jarruttaminen tai kaasun sulkeminen keskellä kaarretta saattaa aiheuttaa pyörän hallinnan menettämisen.

- Jarrutusteho ja pyörän käsiteltävyys heikentyy jonkin verran ajettaessa märällä tiellä tai pehmeillä alustoilla. Kaikki toiminnot mainituilla kelillä pitäisi olla "pehmeitä" ja varovaisia.
- Kun laskeudut pitkää, jyrkkää mäkeä alas, jarruta vuorotellen moottorilla ja jarruilla. Jarrujen yhtämittäinen käyttö saattaa ylikuumentaa jarruja ja siten vähentää niiden tehoa.
- Älä pidä jalkaa jarrupolkimella tai kättäsi jarrukahvalla turhaan, sillä muut tienkäyttäjät luulevat sinun jarruttavan ja saatat siten aiheuttaa vaaratilanteen. Jarrujen turha käyttö saattaa myös ylikuumentaa jarruja ja vähentää siten niiden tehoa.

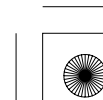
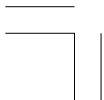



PYSÄKÖINTI

1. Kun olet pysäyttänyt moottoripyörän, kytke vaihde vapaalle, käännä ohjaustanko vasemmalle, käännä virta-avain OFF asentoon ja poista avain.
2. Pidä pyörää keski- tai sivuseisontatuella moottoripyörän ollessa parkissa.

Pysäköi moottoripyörä kovalle, tasaiselle alustalle, jotta se ei pääse kaatumaan.

Jos sinun pitää pysäköidä kaltevalle alustalle, aseta moottoripyörän etupää ylämäkeen päin, jotta välttäisit sivuseisontatuen kääntymisen pois alta.

3. Pidä ohjaus lukittuna ja poista avain varkauden estämiseksi (sivu 59).

< Mallit E,F,G tyyppi: >

Varmista, ettei mikään helposti syttyvä materiaali, esim. kuiva ruoho pääse kosketuksiin pakoputkiston kanssa kun parkkeeraat moottoripyörän.

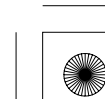



VARASTAMISEN EHKÄISY

1. Lukitse aina ohjaus, äläkä koskaan jätä avainta virtalukkoon. Kuulostaa yksinkertaiselta, mutta ihmiset todella unohtavat.
2. Pidä huoli siitä, että moottoripyöräsi rekisteröintipaperit ovat kunnossa ja ajan tasalla.
3. Jos mahdollista, säilytä moottoripyöräsi lukollisessa tilassa.
4. Käytä lisäksi hyvälaatuista varkaudenestoa.
5. Laita nimesi, osoitteesi ja puhelinnumerosi omistajan käsikirjaan, sillä usein juuri sen perusteella varastetut ajoneuvot palautuvat omistajilleen.

NIMI: _____

OSOITE: _____

PUHELIN NO: _____

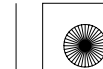



HUOLTO

HUOLLON MERKITYS

Turvallisen, taloudellisen ja huolettoman ajon kannalta, on tärkeää että moottoripyörä on hyvin huollettu. Se auttaa myös pitämään pakokaasupäästöt alhaisina.

Moottoripyörän huolettoman toimivuuden kannalta on tärkeää, että seuraavia huolto-ohjeita ja huoltotaulukoita noudatetaan.

Nämä toimintaohjeet ovat pohjana sille, että moottoripyörää käytetään normaaliajossa ja ajo-olosuhteissa. Jatkuva nopea ajo, tai ajo jatkuvasti märissä tai pölyisissä ajo-olosuhteissa edellyttävät tiheämpää huoltoväliä. Honda huoltosi neuvoo sinua huoltoasioissa.

Jos moottoripyöräsi on kaatunut tai ollut kolarissa, anna Honda huollon tarkastaa ettei mitkään ajamisen kannalta tärkeät osat ole vaurioituneet.

VAROITUS

Moottoripyörän heikko ylläpito tai puutteellinen korjaus ennen ajoa voi johtaa onnettomuuteen ja henkilön loukkaantumiseen tai kuolemaan.

Noudata tässä kirjassa annettuja huoltosuosituksia ja ohjeita.

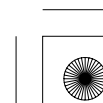
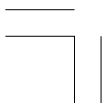



HUOLLON TURVALLISUUS

Tämä kappale sisältää toimintaohjeita joidenkin huoltokohtien kannalta. Voit itse suorittaa jotkut asiat, mikäli työkalut ja ammattitaitosi siihen riittävät.

Kun moottoripyöräsi kaipaa huoltoa, muista että valtuutettu Honda huoltokorjaamo tuntee moottoripyöräsi parhaiten ja heillä on siihen parhaiten soveltuvat nykyaikaiset välineet.

Muutama ennaltaehkäisevä turvallisuusasia. Emme voi varoittaa sinua kaikista mahdollisista haavereista jotka johtuvat huollosta. Vain sinä voit päättää, kuka ja koska työt suorittaa.

VAROITUS

Huollon ja toimintaohjeiden laiminlyönti voi johtaa henkilön loukkaantumiseen tai kuolemaan.

Noudata tässä kirjassa annettuja toimintatapoja ja turvaohjeita.

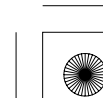
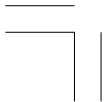



VAROTOIMENPITEET

- Varmista että moottori on sammutettu ennen huoltoa tai korjausta. Tämä eliminoi muutamat mahdolliset vahingot:
 - * **Pakokaasuista johtuvan myrkytyksen.**
Huolehdi kunnollisesta tuuletuksesta aina kun käytät moottoria.
 - * **Palovammat kuumista osista.**
Anna moottorin ja pakoputkiston jäähtyä ennen kosketusta.
 - * **Liikkuvista osista johtuva vahinko.**
Älä käytä moottoria, ellei.
- Lue toimintaohjeet ennen aloitusta, ja varmista että sinulla on tarvittavat tieto, taito ja työkalut.
- Estääksesi moottoripyörän kaatumisen, aseta se lujalle, tasaiselle alustalle keskiseisontatuella tai käytä apuna huoltopukkia.

- Estääksesi mahdollisen tulipalon, ole varovainen työskennellessäsi polttoaineen tai akun kanssa. Käytä ainoastaan syttymätöntä liuotinta osien puhdistukseen. Pidä tupakat, kipinät ja tuli pois akun ja polttoaineen läheisyydestä.

Muista että valtuutettu Honda huoltokorjaamo tuntee moottoripyöräsi parhaiten ja osaavat korjata ja huoltaa sen asiantuntevasti.

Parhaan toimivuuden kannalta, käytä ainoastaan uusia Honda alkuperäisvaraosia huoltaessasi tai korjatessasi moottoripyöräsi.

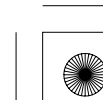
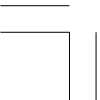



03/08/19 15:18:16 3NMBW650_092



HUOLTOTAULUKKO

Suorita ennen ajoa tarkastukset (sivu 68) jokaisen huollon yhteydessä.

I: TARKASTA JA PUHDISTA, SÄÄDÄ, VOITELE TAI VAIHDA TARVITTAESSA

C: PUHDISTA R: VAIHDA A: SÄÄDÄ L: VOITELE

Huoltotaulukossa olevien huoltotoiden suorittaminen ja seuraaminen pitää moottoripyöräsi huippukunnossa. Huoltotyöt pitää suorittaa asianmukaisesti Hondan ohjeiden, säätöjen ja oppien mukaan. Honda huoltokorjaamosi täyttää nämä vaatimukset.

- * Pitää suorittaa Honda huoltokorjaamon toimesta, jolle omistajalla ole tarpeellisia työkaluja, säätöarvoja ja ammattitaitoa. Katso Honda korjaamokäsikirja.
- ** Turvallisuuden kannalta, suosittelemme näiden toimintojen suorittajaksi ainoastaan Honda huoltokorjaamaa.

Honda suosittelee että huoltokorjaamo suorittaa koeajon jokaisen huollon jälkeen ennen moottoripyörän luovutusta.

- HUOM:
- (1) Korkeammissa matkamittarilukemissa, suorita kuvatun aikavälin mukaan.
 - (2) Suorita useammin kun ajat märissä tai pölyisissä ajo-olosuhteissa.
 - (3) Vaihdetaan joka toinen vuosi tai matkamittarin lukeman mukaan, riippuen siitä kumpi täyttyy aikaisemmin. Vaihto vaatii ammattitaitoa.



KOHDE	HUOLTOVÄLI	KUMPI TÄYTTYY ENSIN ↓ HUOM	→		MATKAMITTARIN LUKEMA [HUOM (1)]								KATSO SIVU
			× 1.000 km	1	6	12	18	24	30	36			
			× 1.000 mi	0,6	4	8	12	16	20	24			
			K	K	6	12	18	24	30	36			
			JOKA 1.000 km I, L								100		
					I	I		I		I		106	
		HUOM (3)			I	I	R		I	I	R	34	
					I	I	I	I	I	I		116	
					I	I		I		I		34, 116	
*								I		I		—	
*								I		I		—	
					I	I	I	I	I	I		37	
								I		I		108	
*								I		I		107	
*					I	I		I		I		—	
**								I		I		—	
**					I	I		I		I		—	





TYÖKALUSARJA

Työkalusarja (1) sijaitsee kotelossa satulan alla (sivu 60).

Jotkut tienvarsikorjaukset, pienet säädöt ja osien vaihdot voidaan suorittaa kyseisissä työkaluilla.

- Sytytystulpan avain
- 10 × 12 mm Lenkkiavain
- 22 mm Lenkkiavain
- 27 mm Lenkkiavain
- 8 × 12 mm Kiintoavain
- 10 × 14 mm Kiintoavain
- 5 mm Kuusiokoloavain
- No. 2 phillips ruuvimeisseli
- No. 2 ruuvimeisseli
- Ruuvimeisselin kahva
- Pihdit
- Jatkovarsi
- Säättötyökalu
- 0,7 mm rakotulkki
- Työkalupussi

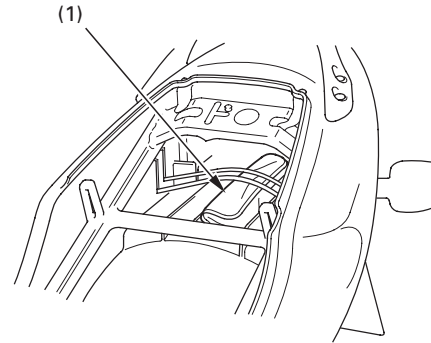

(1) Työkalusarja

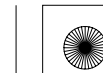



03/08/19 15:19:12 3NMBW650_096



SARJANUMEROT

Rungon ja moottorin sarjanumeroita tarvitset rekisteröidessäsi moottoripyörääsi. Niitä voit tarvita myös varaosia tilatessasi.

Merkitse sarjanumerot tälle sivulle, jotta ne ovat helposti löydettävissä.

Rungon numero (1) sijaitsee ohjauslaakeroinnin oikealla puolella

Moottorin sarjanumero (2) sijaitsee moottorilohkon yläosassa.

RUNKO NRO. _____

MOOTTORIN NRO. _____

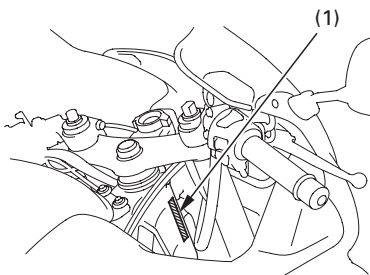

(1) Runkonumero
86

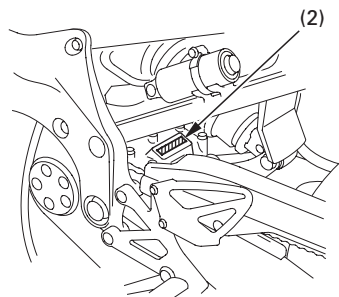

(2) Moottorin numero

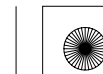



VÄRITARRA

Väritarra (1) sijaitsee takalokasuojassa satulan alla (katso sivu 60).

Värikoodia tarvitaan varaosia tilatessa. Kirjaa väri ja koodi tähän.

VÄRI _____

KOODI _____

< paitsi U tyyppi >

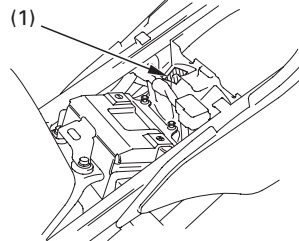

< U tyyppi >

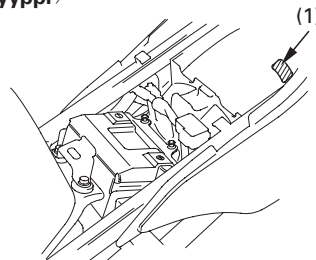

(1) Väritarra

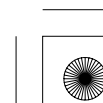
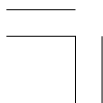



MOOTTORIÖLJY

Katso turvallisuuden ennaltaehkäisy sivulta 81.

Moottoriöljy

Hyvällä moottoriöljyllä on monia laatuvaatimuksia. Käytä ainoastaan korkea luokkaista SE, SF tai SG luokan laatuvaatimukset täyttävää moottoriöljyä.

Viskositeetti:

Moottoriöljyn viskositeetti valitaan ilman lämpötilan mukaan. Oheinen taulukko antaa ohjeita sopivan öljyn valitsemiseksi.

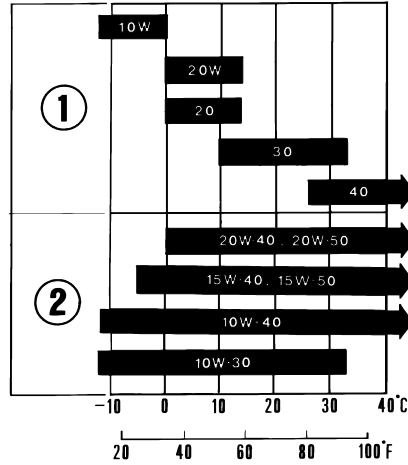

(1) Yksiaste

(2) Moniaste

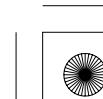



Moottoriöljy ja suodatin

Moottoriöljyn laatu on päätekijä, joka vaikuttaa moottorin ikään. Vaihda öljy huolto-ohjeiden mukaan (sivu 83).

Kun ajetaan erittäin likaisissa ajo-olosuhteissa, on öljynvaihto suoritettava useammin kuin mitä huolto-ohjeissa suositellaan.

Hävitä käytetty öljy ympäristön kannalta turvallisella tavalla. Älä kaada öljyä maahan, vaan vie se esim. lähimmälle huoltoasemalle hävitettäväksi.

Käytetty öljy voi aiheuttaa ihosyöpää mikäli sen kanssa joudutaan toistuvasti kosketuksiin. Joskin tämä on epätodennäköistä jollei kätesi ole päivittäin kosketuksissa öljyn kanssa. Kuitenkin on suositeltavaa pestä kädet huolellisesti mahdollisimman pian kun olet käsitellyt öljyä.

Öljynsuodattimen vaihtamiseen tarvitaan erikoistyökaluja ja momenttiavainta. Jos sinulla ei ole näitä työkaluja tai riittävää ammattitaitoa, ota yhteyttä Honda huoltokorjaamoon.

Jos momenttiavainta ei ole käytetty kiinnityksen varmentamiseksi, varmista mahdollisimman nopeasti asiallinen kiinnitys Honda huoltokorjaamolla.

Paitsi U tyyppi:

Moottoriöljyn vaihto tulee suorittaa moottorin ollessa käyttölämmin ja moottoripyörän ollessa pystysuorassa täyden tyhjennyksen varmistamiseksi.

U tyyppi:

Moottoriöljyn vaihto tulee suorittaa moottorin ollessa käyttölämmin ja moottoripyörän ollessa sivuseisontatuella täyden tyhjennyksen varmistamiseksi.

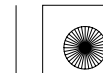



1. Öljyn valutus, irrota öljyn täyttökorkki ja tyhjennystulppa (1) sekä tiivistelevy (2).

2. Irrota öljynsuodatin (3) suodatinavaimella ja anna jäljellä olevan öljyn valua pois. Hävitä vanha öljynsuodatin.

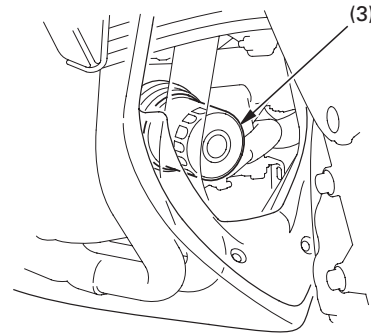
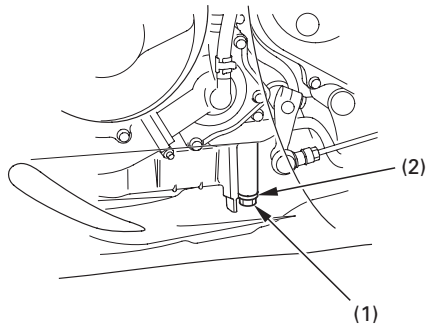

(1) Kampikammion tyhjennystulppa
(2) Tiiviste

(3) Öljynsuodatin

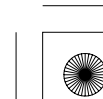
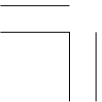

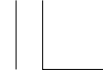

3. Laita ohut kerros uutta puhdasta moottoriöljyä uuden suodattimen
4. kumitiivisteeseen (4).
Kierrä uusi suodatin paikoilleen ja kiristä se momenttiavaimella ja erikoistyökalulla momenttiin:
26 N·m (2,7 kgf·m)

Käytä ainoastaan alkuperäistä Honda öljynsuodatinta, joka on suunniteltu tähän pyörämalliin. Väärän mallisen suodattimen käyttö saattaa aiheuttaa moottorivaurion.

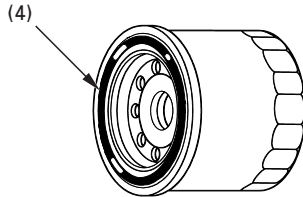

(4) Suodattimen kumitiiviste

5. Varmista että tiiviste on hyväkuntoinen, vaihda tarvittaessa ja kierrä poistotulppa ja tiiviste paikalleen.
Öljytulpan kiristysmomentti:
29 N·m (3,0 kgf·m)
6. Täytä moottorin kampikammio suositellulla moottoriöljyllä; noin:
3,3 l
7. Kiinnitä öljyntäyttötulppa.
8. Käynnistä moottori ja anna käydä tyhjäkäyntiä 2–3 minuuttia.
9. Muutaman minuutin kuluttua moottorin sammutuksesta, tarkasta tarkistusikkunasta että öljyn taso on ylärajassa kun moottoripyörä on pystyasennossa tasaisella alustalla. Varmistu ettei ole öljyvuotoja.

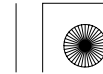



SYTYTYSTULPAT

Katso turvallisuuden ennaltaehkäisy sivulta 81.

Suosittelut tulpat:

Vakio:

IMR9C-9H (NGK) tai
VUH27D (DENSO)

HUOMAA

Älä koskaan käytä väärän lämpöarvon omaavaa sytytystulppaa. Seurauksena voi olla moottorivaurio.

Tässä moottoripyörässä käytetään sytytystulppia joissa on iridiumilla pinnoitettu keskielektrodi. Tulppia käsiteltäessä on noudatettava seuraavia ohjeita.

- Älä puhdistaa tulppia. Jos tulppa on karstainen tai muuten likainen, on se vaihdettava uuteen.
- Kärkivälin mittauksessa saa käyttää ainoastaan lankatyypistä rakotulkkia. Levy tyyppinen rakotulkki vaurioittaa iridiumpinnoitetta.
- Älä säädä sytytystulpan kärkiväliä. Mikäli sytytystulpan kärkiväli ei ole oikea, vaihda tulppa uuteen.

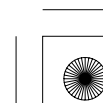
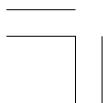



1. Irrota etukate (sivu 64) ja sisäkate (sivu 65).
2. Irrota jähdyttäjän tuulettimen johtoliitin (1).
3. Irrota alempi kiinnitysmutteri (2) ja alempi kiinnityspultti (3).
4. Irrota yläkiinnityspultti (4).

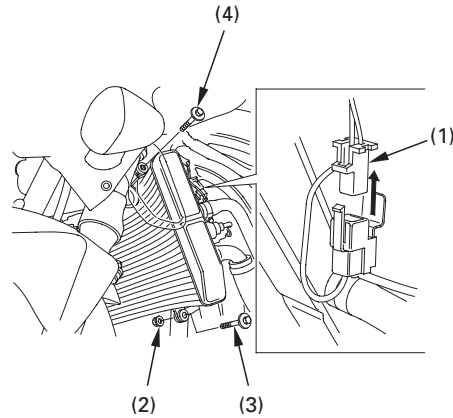

- (1) Jähdyttäjän tuulettimen liitin
- (2) Alakiinnitysmutteri
- (3) Alakiinnityspultti
- (4) Yläkiinnityspultti

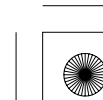
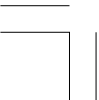



5. Siirrä jäähdyttäjää (5) sivuun ja poista kumi (6) koukusta (7).
6. Vedä jäähdytintä eteenpäin.

7. Kytke irti sytytyspuolien liittimet (8).
8. Irrota sytytyspuolat (9) sytytystulpista.

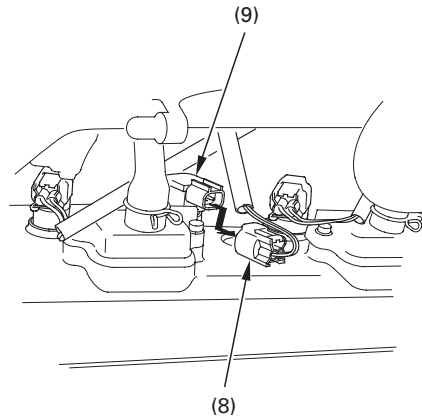
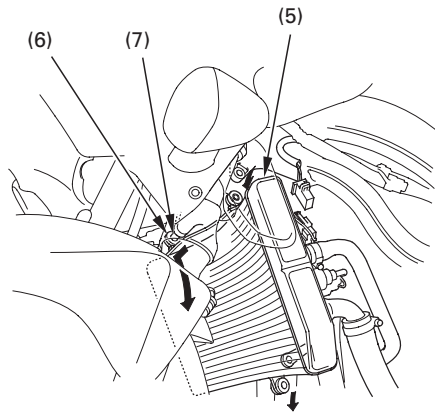

(5) Jäähdytin
(6) Kumi

(7) Koukku

(8) Sytytyspuolan liitin
(9) Sytytyspuolat

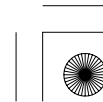
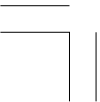



9. Puhdista tulppien ympäristö liasta.
Irrota sytytystulpat tulppa-avaimella (10)
joka löytyy työkalusarjasta.

10. Tarkasta elektrodien ja eristeen kunto.
Mikäli ne ovat voimakkaasti karstaiset,
vaihda tulppa.

11. Varmista ettei 1,0 mm nauhatulkki mene
tulpan kärkiväliin (11) Mikäli menee, vaihda
tulppa.

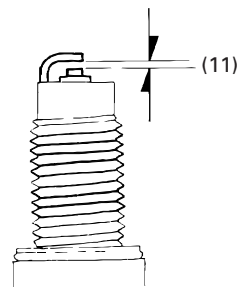
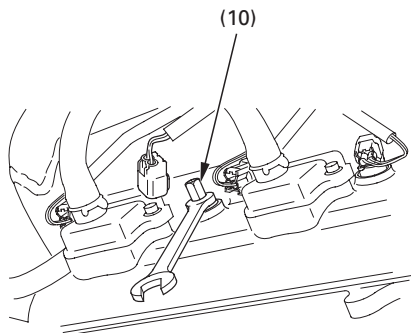

(10) Sytytystulpan avain

(11) Tulpan kärkiväli

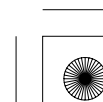
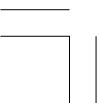



12. Varmista että tulpan tiiviste on hyvässä kunnossa.
13. Asenna sytytystulppa paikalleen ja kiristä käsin.
14. Kiristä sitten tulppa-avaimella uutta sytytystulppaa 1/2 kierrosta tiivistysrenkaan paikoilleen puristamiseksi. Jos käytät vanhaa sytytystulppaa, kierrä vain 1/8–1/4 kierrosta.
15. Kiinnitä sytytyspuolat.
16. Kiinnitä sytytyspuolien liittimet sytytyspuoliin kuten ennen irrotusta.
17. Kiinnitä irrotetut osat takaisin käännettyssä järjestyksessä.



HUOMAA

Kiristä sytytystulpat huolella. Riittämättömästi kiristetty sytytystulppa voi tulla niin kuumaksi, että se voi vaurioittaa moottoria.

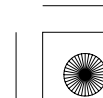
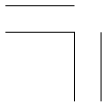



KAASUKAHVAN TOIMINTA

Katso turvallisuuden ennaltaehkäisy sivulta 81.

1. Tarkasta, että kaasukahva kiertyy ääriasentoihinsa ohjaustangon ollessa täysin käännettynä kumpaankin suuntaan.
2. Tarkasta kaasukahvan vapaaliike, kahvakumin laipalta mitattuna.
Vapaaliikkeen pitää olla noin:
2–4 mm

Vapaaliikkeen säätö, löysää lukkomutteria (1) ja kierrä säätimestä (2).

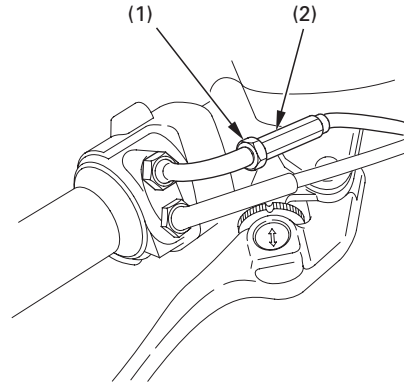

(1) Lukkomutteri

(2) Säädin

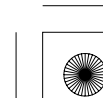
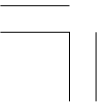



TYHJÄKÄYNTI

Katso turvallisuuden ennaltaehkäisy sivulta 81.

Moottorin pitää olla normaali käyttölämpöinen oikean tyhjäkäynnin saavuttamiseksi. Kymmenen minuutin ajo on riittävä.

1. Käytä moottori lämpimäksi, vaihteen ollessa vapaalla ja moottoripyörä keskiseisontatuella.
2. Säädä tyhjäkäynti säätöruuvista (1).
Tyhjäkäynti (Vapaalla):
 $1.300 \pm 100 \text{ min}^{-1} (\text{rpm})$

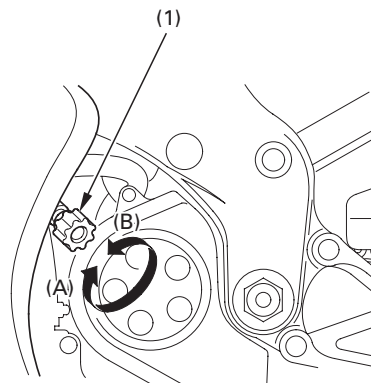

(1) Säätöruuvi

(A) Nousee
(B) Laskee

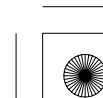



JÄÄHDYTYSNESTE

Katso turvallisuuden ennaltaehkäisy sivulta 81.

Jäähdytysnesteen vaihto

Jäähdytysnesteen vaihto tulee suorittaa Honda huoltokorjaamon toimesta, jollei omistajalla ole tarpeellisia työkaluja, säätöarvoja ja ammattitaitoa. Katso Honda korjaamokäsikirja.

Lisää nestettä aina paisuntasäiliöön. Älä yritä lisätä nestettä irrottamalla jäähdyttäjän korkkia.

VAROITUS

Jäähdyttäjän korkin avaus moottorin ollessa kuuma voi johtaa nesteen ulossuihkuamiseen ja pahoin polttaa sinua.

Anna aina moottorin jäähtyä kunnolla ennen jäähdyttäjän korkin irrotusta.

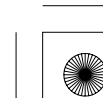
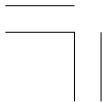



TOISIOKETJU

Katso turvallisuuden ennaltaehkäisy sivulta 81.

Ketjujen käyttöikä on riippuvainen oikeasta voitelusta ja säädöistä. Säännöllisen huollon laiminlyöminen lyhentää huomattavasti ketjujen ja rattaiden käyttöikää.

Toisioketju pitää säännöllisesti tarkastaa ja voidella, ennen ajoa tarkistuslistan (sivu 68) mukaan. Jos ajat erittäin pölyisissä, likaisissa tai märissä olosuhteissa, huolla ja voitele ketjut useammin.

Tarkastus:

1. Paitsi U tyyppi:

Sammuta moottori, aseta moottoripyörä keskiseisontatuelle ja kytke vaihde vapaalle.

U tyyppi:

Sammuta moottori ja aseta moottoripyörä sivuseisontatuelle vaihteen ollessa vapaalla.

2. Tarkasta ketjun vapaaliike rattaiden keskeltä kuvan osoittamasta kohdasta.

Ketjun kireys on oikea, kun vapaaliike käsin mitattuna on:
25–35 mm

3. Tutki ketjun kireys pyörittämällä takapyörää ja pysäytä se. Ketjun kireys pitää olla sama joka kohdassa. Jos ketju on löysä ainoastaan joissakin kohdissa, jotkut ketjun osat ovat jumittuneet. Voitele tällöin ketju.

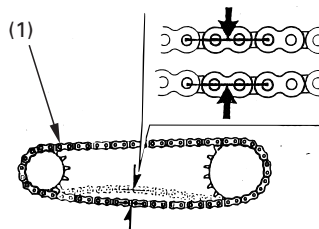

(1) Toisioketju

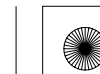



4. Pyöritä takapyörää hitaasti ja tutki ketjujen ja rattaiden kunto seuraavilta osilta:

TOISIOKETJU

- *Vaurioituneet rullat
- *Löysät laakeritapit
- *Kuivat tai ruostuneet nivelet
- *Vääntyneet tai kiertyneet nivelet
- *Epätavallisen suuri kuluminen
- *Väärä säätö
- *Vaurioituneet tai puuttuvat O-renkaat

RATTAAT

- *Erittäin kuluneet rattaat
- *Katkennut tai vaurioitunut hammas

Toisioketju, jossa on vaurioituneet rullat, löysät laakeritapit tai O-renkaita puuttuu, on vaihdettava uuteen. Ketju, joka näyttää kuivalta tai ruosteiselta, on rasvattava erittäin huolellisesti. Vääntyneet tai kiertyneet liittymäkohdat on voideltava erittäin huolellisesti ja vapautettava oikeaan asentoon. Jos vääntymiä ei voida oikaista, on ketju vaihdettava uuteen.

Vaurioitunut rattaan hammas

Vaihda

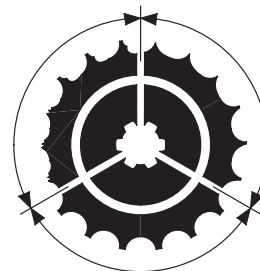

Kulunut rattaan hammas

Vaihda

Normaali rattaan hammas

HYVÄ





Säätö:

Ketjun vapaaliike on tarkistettava vähintään 1.000 km:n välein. Mikäli ajat pitkään suurella nopeudella tai toistuvasti kiihdytät voimakkaasti, tarkasta ketju useammin.

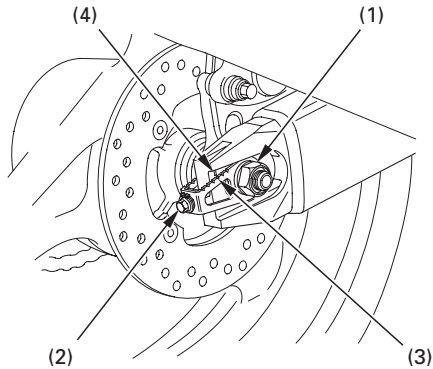

(1) Akselin mutteri

(2) Säätöpultti

(3) Mittaviiva

(4) Vastamerkki

102

Mikäli ketju vaatii säätöä, toimi seuraavasti:

1. Paitsi U tyyppi:

Aseta moottoripyörä keskiseisontatuelle, vaihteisto kytkettynä vapaalle ja virtalukko OFF asentoon.

U tyyppi:

Aseta moottoripyörä sivuseisontatuelle vaihteen ollessa vapaalla ja virtalukko OFF asennossa.

2. Löysää akselin mutteri (1).

3. Kierrä molempia säätöpultteja (2) saman verran kunnes oikea ketjun kireys on saavutettu. Kierrä säätöpultteja vastapäivään kiristääksesi ketjua, tai myötäpäivään lisätäksesi vapaaliikettä. Säädä ketjun kireys mittaamalla ketjun vapaaliike ketjurattaiden keskeltä. Pyöritä takapyörää ja tarkista vapaaliike ketjun muistakin kohdista.

Oikea vapaaliike on:
25–35 mm





4. Tarkasta taka-akselin linjaus lukemalla mittaviivoitus (3) säätimessä suhteessa vastamerkkiin (4) takahaarukassa.

Oikean ja vasemman puolen merkit pitää olla samassa kohdassa. Mikäli akselin linjaus ei ole oikea, säädä vasemman- tai oikeanpuoleista säädintä kunnes lukema on sama ja tarkista uudestaan ketjun kireys.

5. Kiristä akselin mutteri määrättyyn momenttiin.

Akselimutterin momentti:
93 N·m (9,5 kgf·m)

Mikäli momenttiavainta ei ole käytettävissä, ota yhteys valtuutettuun Honda huoltokorjaamoon kiristystyksen varmistamiseksi.

6. Kiristä säätöpultteja kevyesti.

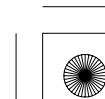



Kuluman tarkastus:

Tarkasta ketjun kuluneisuus tarrasta säädön jälkeen. Mikäli punainen alue (6) tarrassa asettuu vastamerkin (5) kohdalle, kun ketjun kireys on säädetty oikein, on ketju kulunut ja näin ollen vaihdettava. Oikea vapaaliike on:

25–35 mm

Takahaarukan vaurioituminen voi olla seurauksena jos toisioketjun vapaaliike on enemmän kuin:

50 mm

Korvaava ketju:

DID 525HV

tai

RK 525ROZ1

Tämä moottoripyörä on varustettu toisioketjulla jossa ei ole jatkosta. Ketjun vaihtamiseen tarvitaan erikoistyökaluja, ota yhteys Honda huoltokorjaamoon. Älä käytä ketjuja joissa on jatkos.

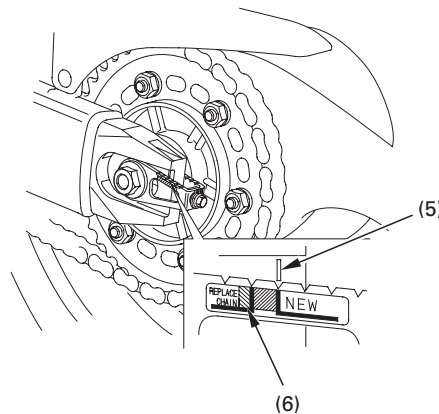

(5) Vastamerkki

(6) Punainen alue

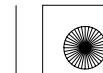



Voitelu ja puhdistus:

Voitele ketju joka 1.000 km, tai useammin, jos ketju näyttää kuivalta.

Ketjun nivelissä on pieniä O-renkaita jotka auttavat ketjuja pysymään rasvaisina ja siten lisää niiden käyttöikää.

Nivelien O-renkaat saattavat vaurioitua höyry- ja korkeapainepesussa ja tiettyjen kemikaalien vaikutuksesta. Puhdista ketjun sivut kuivalla rätillä. Älä harjaa O-renkaita, harjaus vaurioittaa niitä. Kuivaa, ja rasvaa ainoastaan SAE 80 tai 90 vaihteistoöljyllä. Kaupalliset ketjusumutteet saattavat sisältää syövyttäviä lisäaineita, jotka voivat vaurioittaa ketjun kumisia O-renkaita.

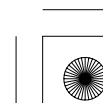
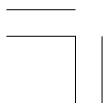
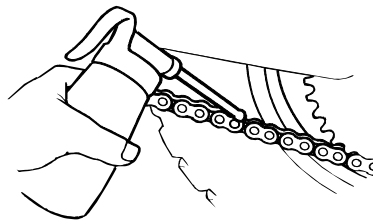



TOISIOKETJUN LAAHAIN

Katso turvallisuuden ennaltaehkäisy sivulta 81.

Tarkasta ketjulaahaimen (1) kuluneisuus. Laahain on vaihdettava kun se on kulunut kulutusmerkkiin (2) asti. Vaihto, ota yhteys Honda huoltokorjaamoon.

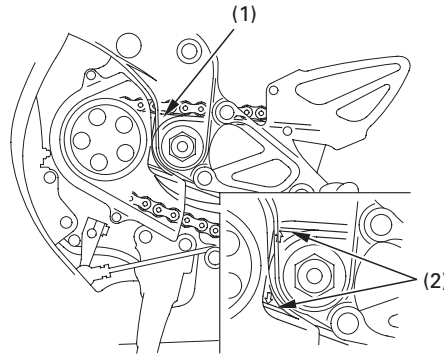

(1) Ketjun laahain

(2) Kulutusmerkki

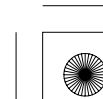



ETU JA TAKAJOUSITUKSEN TARKASTUS

Katso turvallisuuden ennaltaehkäisy sivulta 81.

1. Tarkasta etujousitus lukitsemalla etujarru ja pumpppaa etuhaarukkaa ylös alas voimakkaasti. Liikkeen pitää olla pehmeä, eikä öljyvuotoja saa esiintyä.
2. Nosta moottoripyörä keskiseisontatuelle. Tarkasta, ettei takahaarukassa ole sivuttaisliikettä, työntämällä takapyörää voimakkaasti edestakaisin sivuttaissuunnassa.
3. Tarkasta kaikkien kiinnikkeiden tiukkuus sekä etu-, että takajousituksesta.

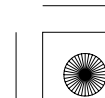
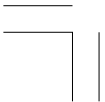



SIVUSEISONATUKI

Katso turvallisuuden ennaltaehkäisy sivulta 81.

Suorita toimenpide huoltotaulukon mukaan.

Toimintatarkastus:

- Tarkasta tuen jousen (1) kunto sekä tuen liikkuvuus.
- Tarkasta sivuseisontatuon turvakatkaisinjärjestelmä:
 1. Istu moottoripyörän päälle; nosta sivuseisontatuki ylös ja vaihde vapaalle.
 2. Käynnistä moottori kytkinkahva puristettuna. Laita vaihde päälle.
 3. Moottorin pitäisi sammua kun sivuseisontatuki on laskettu alas ja vaihde on päällä.

Mikäli turvakatkaisinjärjestelmä ei toimi, ota yhteys Honda huoltokorjaamoon.

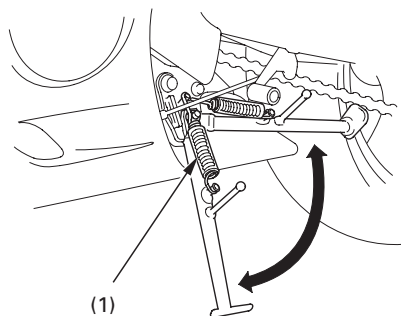

(1) Sivuseisontatuon jousi

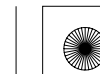



PYÖRÄN IRROTUS

Katso turvallisuuden ennaltaehkäisy sivulta 81.

Etupyörän irrotus

1. Aseta tuki moottorin alle siten, että etupyörä on irti maasta.
2. Irrota oikea ja vasen jarrusylinteri (1) teleskoopista irrottamalla kiinnityspultit (2).

Jotta jarruletku ei vahingoittuisi, tue jarrusylinteriä niin, ettei se pääse roikkumaan letkusta. Älä kierrä jarruletkua.

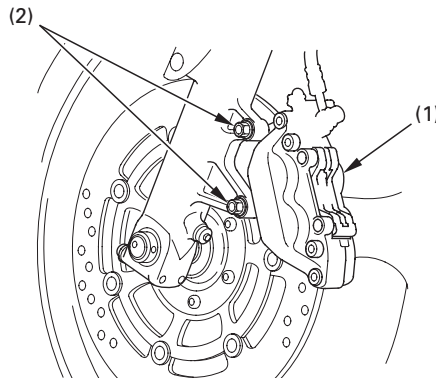

- (1) Jarrusylinteri
(2) Kiinnityspultit



Älä purista jarruvipua kun jarrusylinteri on irrotettu. Mäntä pääsee tulemaan ulos sylinteristä ja seurauksena on jarrunestevuoto. Jos näin käy, on jarrujen huolto välttämätön. Ota tällöin yhteys Honda huoltokorjaamoon.

3. Irrota akselipultti (3), ja löysää oikean ja vasemmanpuoleisia kiristyspultteja (4).
4. Vedä etuakselia (5) ja irrota etupyörä.

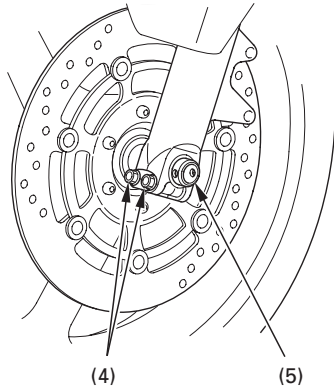

(3) Akselipultti

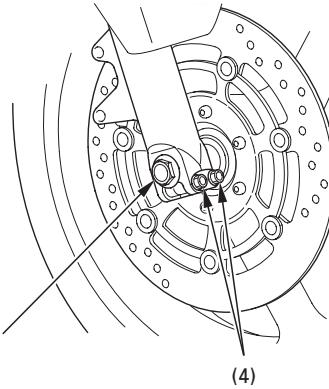

(4) Akselin kiristyspultit
(5) Etuakseli





Kiinnitys:

1. Aseta etupyörä etuhaarukkaan ja pujota akseli vasemmalta etuhaarukan ja etupyörän navan läpi.
2. Kiristä akselin pultti oikeaan momenttiin:
59 N·m (6,0 kgf·m)
3. Kiristä oikeanpuoleiset akselin kiristyspultit momenttiin:
22 N·m (2,2 kgf·m)
4. Kiinnitä oikea ja vasen jarrusylinteri teleskooppiin ja kiristä kiinnityspultit suositeltuun momenttiin:
30 N·m (3,1 kgf·m)
Jarrusatulan asennuksessa, varo vahingoittamasta jarrupaloja, kun asetat jarrulevyjä jarrupalojen väliin.
5. Kiinnitä vasemmanpuoleiset akselin kiristyspultit kevyesti.
6. Käytä jarrua ja pumpppaa etupäätä muutama kerta.

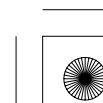
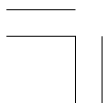



7. Mittaa toleranssi (6) molemmista pinnoista väliltä vasen jarrulevy (7) ja vasen jarrusylinteri (8) (ei jarrupala) käyttäen 0,7 mm rakotulkkia (9) (katso kuvaus).

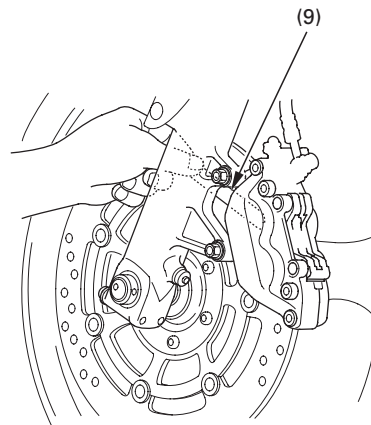
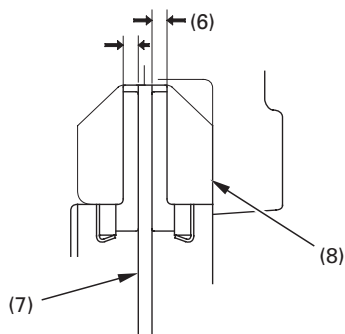

(6) Toleranssi
(7) Jarrulevy
112

(8) Jarrusylinteri

(9) Rakotulkki

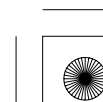
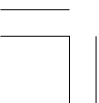



8. Jos rakotulkki liikkuu helposti, kiristä vasemmanpuoleiset kiristyspultit (3) momenttiin:

22 N·m (2,2 kgf·m)

Jos rakotulkkia ei saa asetettua helposti väliin, vedä etuhaarukkaa ulospäin ja työnnä sisäänpäin, kunnes oikea toleranssi saavutetaan. Kiristä sen jälkeen vasemmanpuoleiset kiristyspultit.

9. Renkaan kiinnityksen jälkeen, käytä jarrua muutama kerta, tämän jälkeen tarkasta uudelleen molempien jarrulevyjen ja sylinterien (ei jarrupalojen) toleranssi. Älä aja moottoripyörällä ellei toleranssi ole oikea.

- Tarkasta että pyörä pyörii vapaasti kun vapautat jarrun. Tarkasta uudestaan renkaan asennus, mikäli rengas ei pyöri vapaasti.
- Varmista jarrujen toiminta ennen ajoa.

Väärä jarrulevyn ja jarrusylinterin (ei jarrupalojen) välinen toleranssi voi vaurioittaa jarrulevyä ja heikentää jarrujen tehoa.

Jos momenttiavainta ei käytetty kiinnityksessä, varmista oikea kiinnitys mahdollisimman pian valtuutetulla Honda huoltokorjaamolla. Väärä asennus voi vaikuttaa jarrutustehoon.

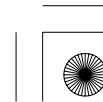
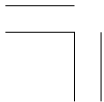



Takapyörän irrotus

1. Paitsi U tyyppi:

Aseta moottoripyörä keskiseisontatuelle.

U tyyppi:

Nosta takapyörä ilmaan asettamalla tuki moottorin alle.

2. Löysää taka-akselin mutteri (1).
3. Löysää toisioketjun säätöpultteja (2).
4. Irrota taka-akselin mutteri.
5. Irrota toisioketju (3) takarattaasta työntämällä takapyörää eteenpäin.

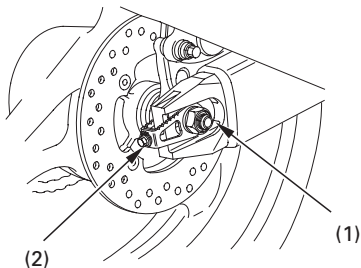

- (1) Taka-akselin mutteri
(2) Ketjun säätöpultit

114

6. Irrota akseli (4), holkki ja takapyörä takahaarukasta.

Älä paina jarrupoljinta kun pyörä on irrotettuna moottoripyörästä. Mäntä pääsee tulemaan ulos sylinteristä ja seurauksena on jarrunestevuoto. Jos näin käy, on jarrujen huolto välttämätön. Ota tällöin yhteys Honda huoltokorjaamoon.

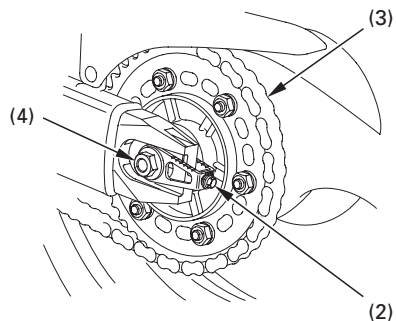

- (3) Toisioketju (4) Akseli





Huomioi kiinnityksessä:

- Takapyörän asennus käännetyssä järjestyksessä kuin irrotus.
- Varmista että jarrusatulan kolo (5) asettuu nokkaan (6) joka on takahaarukassa (7).
- Kiristä akselin mutteri suositeltuun momenttiin:
93 N·m (9,5 kgf·m)
- Säädä toisioketju.

Renkaan asennuksessa, aseta jarrulevy varovasti jarrupalojen väliin ettei palat vahingoitu.

Renkaan kiinnityksen jälkeen, käytä jarrua muutama kerta ja tarkista että rengas pyörii vapaasti kun vapautat jarrun. Tarkasta renkaan kiinnitys uudestaan mikäli jarru laahaa tai rengas ei pyöri vapaasti.

Mikäli momenttiavainta ei ole käytetty asennuksessa, ota yhteys valtuutettuun Honda huoltokorjaamoon kiristyksen varmistamiseksi. Väärä asennus voi vähentää jarrujen tehoa.

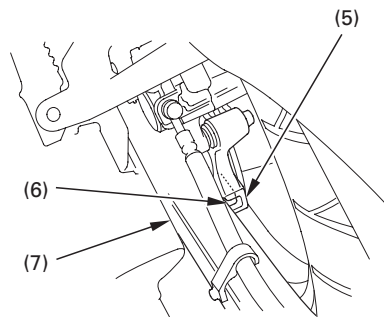

(5) Kolo
(6) Nokka

(7) Takahaarukka

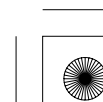
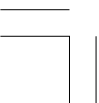



JARRUPALOJEN KUNTO

Katso turvallisuuden ennaltaehkäisy sivulta 81.

Jarrupalojen kuluminen riippuu ajotavasta ja ajo-olosuhteista. (Märillä ja kuraisilla teillä, jarrupalat kuluvat nopeammin). Tarkasta jarrupalojen kunto säännöllisesti huoltotaulukon mukaan (sivu 84).

Etujarru

Tarkasta palojen kunto aina, sekä oikealta että vasemmalta puolelta.

Tarkasta urat (1) jokaisesta palasta.

Mikäli yksikin pala on kulunut uran pohjaan, vaihda molemmat palat sarjana. Ota yhteys Honda huoltoon.

<ETUJARRU>

Kuvaus vasemmalta, oikea puoli vastaava.

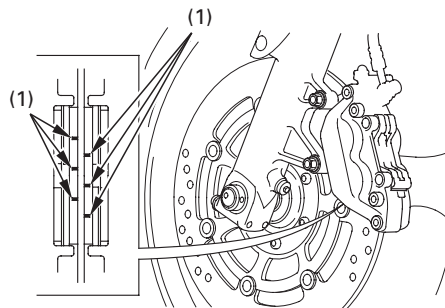

(1) Kulutusmerkki

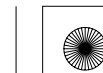



Takajarru

Tarkasta kuluneisuus kulutusmerkistä (2) kustakin palasta.

Mikäli yksikin jarrupala on kulunut kulutusmerkkiin asti, on molemmat palat vaihdettava. Ota tällöin yhteyttä valtuutettuun Honda huoltopisteeseen.

<TAKAJARRU>

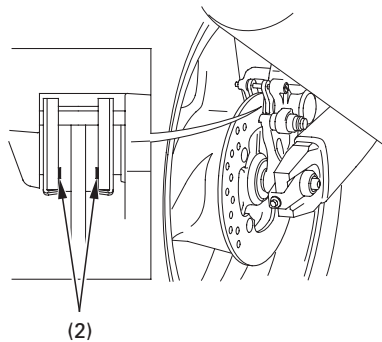

(2) Kulutusmerkki

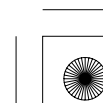
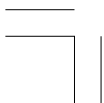



AKKU

Katso turvallisuuden ennaltaehkäisy sivulta 81.

Akkua ei tarvitse huoltaa, eikä siihen tarvitse lisätä nestettä, koska moottoripyörässä on ns. huoltovapaa (suljettu) akku. Mikäli akku heikkenee aiheuttaen käynnistysvaikeuksia tai muita sähköongelmia, anna Honda huoltokorjaamon tutkia asia.

HUOMAA

Huoltovapaa akku voi vaurioitua, jos yrität poistaa sen korkeja

VAROITUS

Akku tuottaa räjähtävää vetykaasua normaalikäytössä.

Tuli tai kipinä voi aiheuttaa räjähdysten jonka seurauksena voi olla henkilövahinko tai kuolema.

Käytä suojavaatteita ja suojalaseja, tai anna ammattihenkilön suorittaa akun huolto.

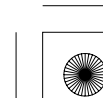
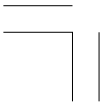



Akun irrotus

Akku (5) sijaitsee akkukotelossa satulan alla.

1. Irrota satula (sivu 60).
2. Irrota kiinnikkeet (1) ja avaa akun suoja (2).
3. Kytke (-) kaapeli (3) irti akusta ensin, sen jälkeen irrota (+) kaapeli (4).
4. Nosta akku (5) ulos akkukotelosta.

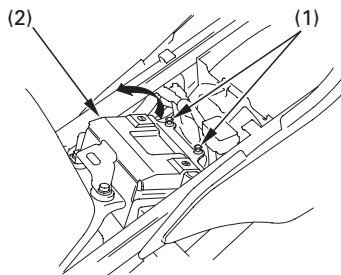

- (1) Kiinnikkeet
(2) Akun suoja

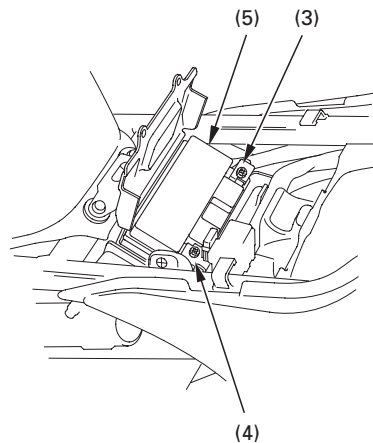

- (3) Negatiivinen (-) kaapeli
(4) Positiivinen (+) kaapeli
(5) Akku

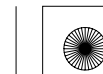



SULAKKEEN VAIHTO

Katso turvallisuuden ennaltaehkäisy sivulta 81.

Jos sulake palaa usein, se on useimmiten merkki oikosulusta tai sen sähkö järjestelmän ylikuormituksesta. Ota silloin yhteys valtuutettuun Honda huoltokorjaamoon.

HUOMAA

Älä koskaan käytä vääräarvoista sulaketta. Väärä sulake saattaa aiheuttaa oikosulun ja siten vaaratilanteen valojen tai moottorin sammumisesta johtuen.

Palanut sulake

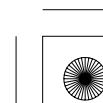
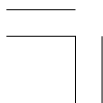
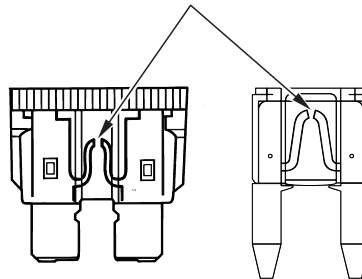



Sulakerasia:

Sulakerasia sijaitsee satulan alla.

Oikeat sulakearvot ovat:

10 A, 20 A

1. Irrota satula (sivu 60).
2. Avaa sulakerasian kansi (1).
3. Irrota vanha, palanut sulake ja asenna uusi sulake.

Varasulakkeet (2) sijaitsevat sulakerasiassa.

4. Sulje sulakerasian kansi ja kiinnitä satula.

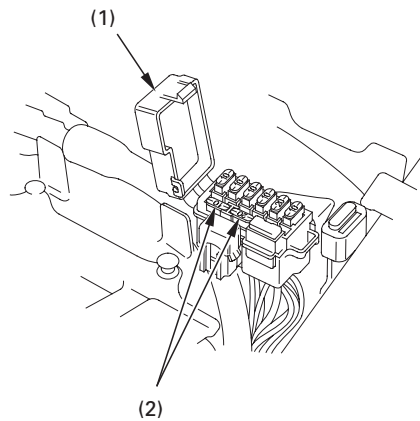

(1) Sulakerasian suoja
(2) Varasulake

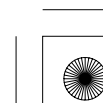
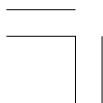



Pääsulake:

Pääsulake (1) sijaitsee satulan alla.

Oikea sulakearvo on:

30 A

1. Irrota satula (sivu 60).
2. Irrota johtoliitin (2) käynnistinsolenoidista.
3. Irrota vanha, palanut sulake ja asenna uusi sulake.

Varasulake (3) sijaitsee sulakerasian takana.

4. Kytke johtoliitin ja kiinnitä satula.

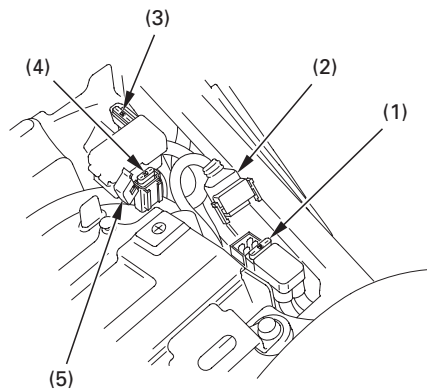

FI Sulake:

FI sulake (4) sijaitsee satulan alla.

Oikea sulakearvo on:

20 A

1. Irrota satula (sivu 60).
2. Avaa FI sulakerasian kansi (5).
3. Irrota vanha, palanut sulake ja asenna uusi sulake.

Varasulake sijaitsee sulakerasiassa.

4. Sulje FI sulakerasian kansi ja kiinnitä satula.

- (1) Pääsulake
- (2) Johtoliitin
- (3) Varapääsulake
- (4) FI sulake
- (5) FI sulakerasian suoja

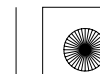



JARRUVALOKYTKIMEN SÄÄTÖ

Katso turvallisuuden ennaltaehkäisy sivulta 81.

Tarkasta jarruvalokytkimen (1) oikea-aikainen toiminta, oikealla puolella moottorin takana. Säätö tapahtuu kiertämällä säätömutteria (2). Käännä suuntaan (A) katkaisimen toimiessa liian myöhään ja suuntaan (B) sen toimiessa liian aikaisin.

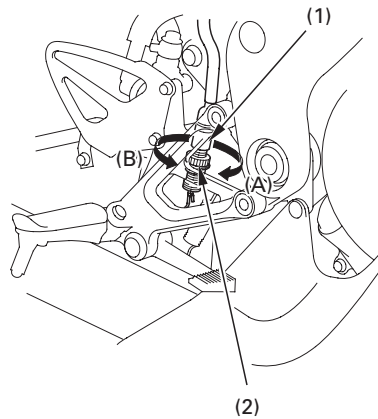

(1) Jarruvalokytkin
(2) Säätömutteri

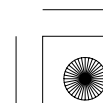
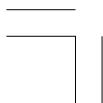



POLTTIMON VAIHTO

Katso turvallisuuden ennaltaehkäisy sivulta 81.

Polttimot ovat kuumia valojen ollessa päällä ja pysyvät pitkään kuumina vaikka virta olisi kytketty pois. Ennen kuin ryhdyt vaihtamaan polttimoa, anna sen jäähtyä kunnolla.

Älä jätä sormenjälkiä ajovalopolttimoon, rasvatahrat polttimossa saattavat rikkoa sen. Käytä puhtaita käsineitä polttimion vaihdossa. Mikäli kosketat polttimoa paljaalla kädellä, puhdista se kankaalla ja alkoholilla estääksesi ennenaikaisen polttimion vaurion.

- Varmista että virtalukko on OFF asennossa ennen polttimion vaihtoa.
- Älä käytä väärän arvoisia polttimoita.
- Varmista valojen toiminta polttimion vaihdon jälkeen.

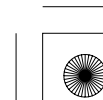
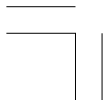



Ajovalopolttimo

1. Irrota sisäpaneeli (sivu 66).
2. Irrota koukku (1) kiinnikkeestä (2).
3. Vedä liitin (3) pois, älä käännä.
4. Irrota pölysuoja (4).
5. Irrota polttimo (6) vapauttamalla kiinnike (5).
6. Vedä polttimo (6) pois, älä käännä.
7. Kiinnitä uusi polttimo käännettyssä järjestyksessä.
 - Kiinnitä suojakumi "TOP" merkki ylöspäin.

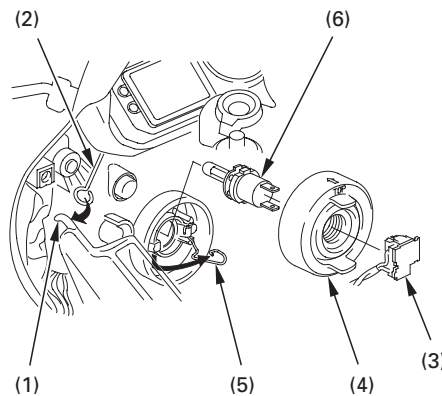

(1) Koukku
(2) Tuki
(3) Liitin

(4) Pölysuoja
(5) Kiinnike
(6) Polttimo

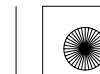



Parkkivalopolttimo

(Paitsi U tyyppi)

1. Käännä parkkivalon liittintä (1) noin 45° vastapäivään, ja vedä itseesi päin.
2. Vedä polttimo (2) pois, älä käännä.
3. Kiinnitä uusi polttimo käännetyssä järjestyksessä.

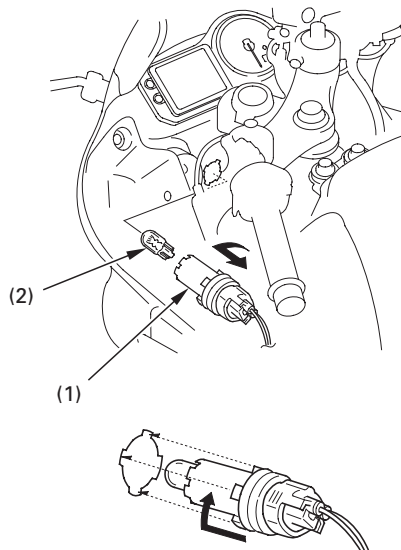

(1) Parkkivalon liitin
(2) Polttimo

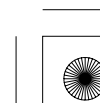
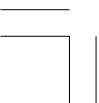



Jarru-/takavalopolttimo

1. Irrota satula (sivu 60).
2. Käännä liitintä (1) noin 45° vastapäivään, ja vedä itseesi päin.
3. Vedä polttimo (2) pois, älä käännä.
4. Kiinnitä uusi polttimo käännettyssä järjestyksessä.

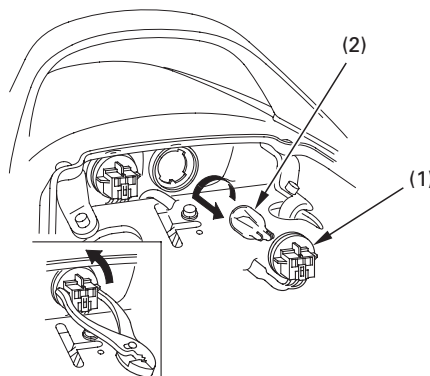

(1) Liitin
(2) Polttimo

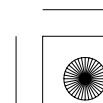
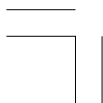



Etu-/takavilkun polttimo

1. Irrota takavilkun lasi (1) ja tiiviste (2) irrottamalla ruuvi (3).
2. Paina kevyesti polttimoa (4) ja käännä vastapäivään.
3. Kiinnitä uusi polttimo käännettyssä järjestyksessä.

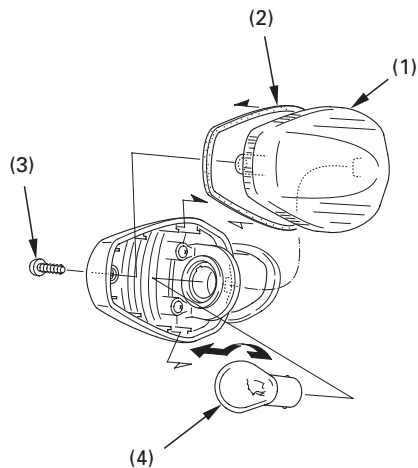

- (1) Lasi
- (2) Lasin tiiviste
- (3) Ruuvi
- (4) Polttimo

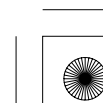
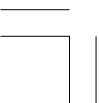



PUHDISTUS

Puhdista moottoripyöräsi säännöllisesti, ehkäistäksesi pintavauriot sekä erilaisten nesteiden, kuten öljyn aiheuttamat vauriot.

Vältä käyttämästä pesuaineita jotka ei erityisesti ole suunniteltu moottoripyörän tai auton puhdistukseen. Ne saattavat sisältää vahvoja puhdistus tai kemiallisia liuotteita jotka saattavat vaurioittaa metalli, maalaus tai muoviosia.

Mikäli moottoripyöräsi on lämmin ajon jäljiltä, anna moottorin ja pakoputkiston jäähtyä ennen pesua.

Emme suosittele korkeapainepesurin käyttöä.

HUOMAA

Korkeapainepesuri (tai paineilma) saattaa vaurioittaa joitakin moottoripyörän osia.

Älä suihkuta vettä suoraan ilmanottoaukkoon. Vettä saattaa joutua kaasuttimeen ja/tai ilmansuodattimeen.

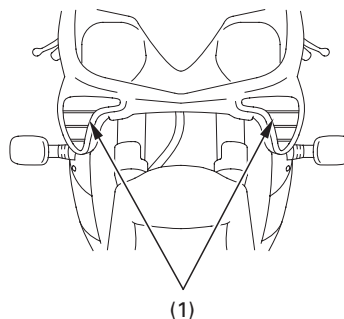

(1) Ilmanottoaukko

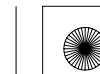



Moottoripyörän pesu

1. Huuhtelee moottoripyörä kokonaan kylmällä vedellä irtolian poistamiseksi.
2. Pese moottoripyörä sienellä tai pehmeällä kankaalla käyttäen kylmää vettä. Vältä suihkuttamasta vettä suoraan pakoputkeen tai sähköosiin.
3. Puhdista muoviset osat puhtaalla pesusienellä tai pehmeällä kankaalla, joka on kastettu mietoon saippuavesiliuokseen. Kastele pestävää kohdetta säännöllisesti virtaavalla vedellä. Pidä jarruneste ja vahvat liuottimet pois moottoripyörän pinnoilta. Ne vahingoittavat muoviosia ja maalattuja pintoja.

Ajovaloumpion sisään saattaa muodostua kosteutta pestäessä moottoripyörää. Kosteus haihtuu hiljalleen pidettäessä pitkiä ajovaloja päällä. Pitäessäsi valoja päällä, pidä moottori käynnissä ettei akku tyhjene.

4. Pesun jälkeen, huuhtelee moottoripyörä huolellisesti puhtaalla vedellä. Vahvat puhdistusainejäämät voivat syövyttää osia.
5. Kuivaa moottoripyörä, käynnistä moottori ja anna sen käydä muutama minuutti.
6. Testaa jarrujen toiminta ennen ajoa. Muutama jarrutus voi olla tarpeen jarrujen normaalisonnin kannalta.
7. Voitele toisioketju välittömästi moottoripyörän pesun jälkeen.

Jarrujen teho saattaa hetkeksi heikentyä pesun jälkeen. Pidempi seisahdus vähentää mahdollista onnettomuutta.

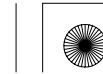



Puhdistuksen viimeistely

Pesun jälkeen, viimeistele työ vahaamalla pinnat. Käytä ainoastaan ei hiovia vahoja, jotka ovat suunniteltu erityisesti moottoripyörälle tai autolle. Noudata vahapurkissa olevia ohjeita.

Mikäli moottoripyöräsi maalipinta on kolhiintunut tai naarmuinen, ota yhteys Honda huoltosi paikkamaalauksessa. Varmista moottoripyöräsi värikoodi (sivu 87) kun olet hankkimassa paikkamaalia.

Tiesuolan poisto

Tiesuola ja merivesi aiheuttavat ruostumista. Kun peset moottoripyörääsi, huomioi seuraavat ohjeet, kun on ajettu suolaisissa olosuhteissa.

1. Putsaa moottoripyöräsi käyttämällä kylmää vettä (sivu 129).

Älä käytä lämmintä vettä.
Se pahentaa suolan vaikutusta.

2. Kuivaa moottoripyöräsi ja vaha metallipinnat.

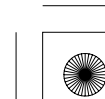
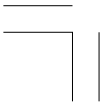



03/08/19 15:24:51 3NMBW650_142



Maalattun alumiinivanteen huolto

Alumiini hapettuu joutuessaan kosketuksiin pölyn, mudan, tiesuolan yms. kanssa. Puhdista vanteet ajon jälkeen märällä sienellä ja miedolla puhdistusaineella. Huuhtelee hyvin ja kuivaa puhtaalla rievulla. Älä käytä kovaa harjaa, teräsvillaa tai puhdistusainetta joka sisältää hioma-aineita.

Pesun jälkeen, huuhtelee huolellisesti puhtaalla vedellä ja kuivaa puhtaalla rievulla.

Laita paikkamaalia, mikäli vaurioita.

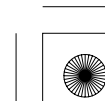



SÄILYTYS NEUVOJA

Pitkäaikainen säilytys, kuten talvisäilytys, vaatii erinäisiä toimenpiteitä jotta välttyttäisiin seurauksilta joita moottoripyörän käyttämättömyys aiheuttaa. Mahdollisten osien vaihto tulee suorittaa ENNEN säilytystä; muuten, kyseisien osien vaihto voi unohtua kun moottoripyörä poistetaan säilytyksestä.

VARASTOINTI

1. Vaihda moottoriin uudet öljyt ja suodatin.
2. Tarkista jäähdytysnesteen kunto, pakkaskestävyys ja määrä.
3. Lisää polttoaineen sekaan polttoaineen säilöntäainetta ja käytä moottoria niin että säilöntäainetta kulkeutuu kaasuttimiin. Tai vaihtoehtoisesti tyhjennä polttoainesäiliö ja kaasutin polttoaineesta sekä sumuta suojaöljy säiliön sisäpinnoille. Kiinnitä polttoainesäiliön korkki.

VAROITUS

Polttoaine on erityisen herkästi syttyvää. Palovamma tai henkilövahinko voi olla seurauksena polttoainetta käsiteltäessä.

- Sammuta moottori ja pidä kuumat, kipinät ja tuli etäällä.
- Tankkaa vain ulkotiloissa.
- Pyyhi roiskeet välittömästi.





4. Sylinterien ruostumisen ehkäisytöimenpiteet:

- Irrota sytytyspuolien liittimet ja sytytyspuolat sytytystulpista. Käytä teippiä tai naruja ja muovivaarmistaaksesi ettei liittimet pääse kosketuksiin moottoriin.
- Irrota sytytystulpat. Älä liitä sytytyspuolien liittimiä ja sytytyspuoliin.
- Kaada ruokalusikallinen (15–20 cm³) puhdasta moottoriöljyä tulpan reistä sylintereihin ja suoja tulpan reiät palalla kangasta.
- Pyöritä moottoria niin, että öljy jakaantuu ympäri sylintereitä.
- Kiinnitä tämän jälkeen sytytystulpat, sytytyspuolat ja sytytyspuolien liittimet paikoilleen

5. Irrota akku ja säilytä se suojassa pakkaselta ja suoralta auringonpaisteelta.

- Lataa akkua kerran kuukaudessa.
6. Pese ja kuivaa moottoripyörä. Vahaa kaikki maalatut pinnat ja sumuta suojaöljyä kaikille kromatuille pinnoille.
 7. Voitele toisioketju (sivu 105).
 8. Tarkasta rengaspaineet ja aseta tuki pyörän alle siten, että molemmat renkaat ovat ilmassa.
 9. Peitä moottoripyörä suojakankaalla (älä käytä muovivaarmia), ja varastoi viileään, kuivaan paikkaan jossa on tasainen lämpötila. Älä varastoi suoraan auringonpaisteeseen.

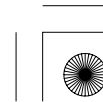



VARASTOINNIN POISTO

1. Poista suojapeite ja puhdista moottoripyörä.

Vaihda moottoriöljy, jos moottoripyörä on ollut varastoituna yli 4 kuukautta.

2. Lataa akku tarvittaessa ja asenna se takaisin paikoilleen.

3. Poista mahdollinen liika suojaöljy polttoainetankista. Täytä polttoainetankki tuoreella polttoaineella.

4. Suorita toimenpiteet; tarkistukset ennen ajoa (sivu 68).

Suorita koeajo pienellä nopeudella ennen kuin menet liikenteeseen.

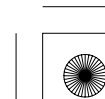



TEKNISET TIEDOT

MITAT

Kokonaispituus	2.065 mm
Kokonaisleveys	685 mm
Kokonaiskorkeus	1.135 mm
Akseliväli	1.390 mm...Paitsi U
	1.385 mm...U

PAINO

Kuivapaino	170 kg ...Paitsi U
	171 kg ...U

KAPASITEETIT

Moottoriöljy	Öljynvaihto	3,0 l
	Öljyn ja suodattimen vaihto	3,3 l
	Kokonaistilavuus	3,7 l
Polttoainetankki		18,0 l
Jäähdytysjärjestelmä		2,7 l
Matkustajien määrä	Kuljettaja ja yksi matkustaja	
Maksimi kantavuus		189 kg

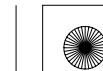



03/08/19 15:25:28 3NMBW650_147

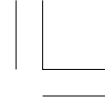

MOOTTORI

Halkaisija ja isku
Puristussuhde
Kuutiotilavuus
Sytytystulppa
Vakio

67,0 × 42,5 mm
12,0 : 1
599 cm³

IMR9C-9H (NGK) tai
VUH27D (DENSO)

Tyhjäkäynti

1.300 ± 100 min⁻¹ (rpm)

Venttiilivällys (kylmä)

Imupuoli 0,20 mm
Pakupuoli 0,28 mm

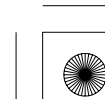
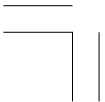



03/08/19 15:25:37 3NMBW650_148



RUNKO JA JOUSITUS

Caster	24°
Jättö	96 mm
Rengaskoko, etu	120/70ZR17 M/C (58W)
Rengaskoko, taka	180/55ZR17 M/C (73W)

VÄLITYSSUHTEET

Ensiövälyitys	1,822
Vaihteen välyitys, 1 vaihde	2,833
2 vaihde	2,062
3 vaihde	1,647
4 vaihde	1,421
5 vaihde	1,272
6 vaihde	1,173
Toisiovälyitys	2,813



138

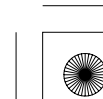



03/08/19 15:25:46 3NMBW650_149



SÄHKÖT

Akku
Laturi

12 V – 8,6 Ah
0,433 kW

VALOT

Ajovalo
Taka-/jarruvalo
Suuntavilkun valo

Etu
Taka

Parkkivalo

12 V – 55 W
12 V – 21/5 W
12 V – 21 W
12 V – 21 W
12 V – 5 W ...Paitsi U



SULAKE

Pääsulake
FI sulake
Käyttösulakkeet

30 A
20 A
10 A, 20 A

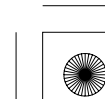
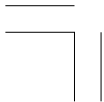



KATALYSAATTORI

〈 Mallit E,F,G 〉

Tämä moottoripyörä on varustettu katalysaattorilla.

Katalysaattori sisältää jalometalleja jotka kiihdyttävät pakokaasujen kemiallista reaktiota ja näin vähentävät pakokaasujen päästöjä (HC, CO ja NOx).

Vaihto-osana tulee käyttää alkuperäistä Honda osaa tai vastaavaa.

Toimiakseen katalysaattori tarvitsee korkean lämpötilan ja näin ollen katalysaattori tulee erittäin kuumaksi. Tästä syystä älä pysäköi pyörääsi

alustalle jossa on helposti syttyvää materiaali (esim. kuiva ruoho).

Vajavainen katalysaattorin toiminta vaikuttaa pakokaasujen päästöihin ja moottorin suorituskykyyn. Noudata seuraavia ohjeita varmistaaksesi katalysaattorin virheettömän toiminnan.

- Käytä aina lyijytöntä polttoainetta. Pienikin määrä lyijyllistä polttoainetta voi pilata katalysaattorin jalometalleja ja tehdä katalysaattorista tehottoman.
- Pidä moottori säädöissä.
- Tarkkaile moottoripyöräsi käyntiä ja vaihda polttoaineen laatua mikäli ilmenee sytytyskatkoksia, nakutusta, sakkausta tai muita käyntihäiriöitä.

